

LIPPI

Enchanter l'habitat extérieur

ÉDITION 2023



▶ ENCHANTER L'HABITAT EXTÉRIEUR

▶ DÉLIMITER L'ESPACE

▶ AMÉNAGER L'ESPACE

▶ EXPRIMER SON STYLE

Délimitation

Aménagement

Expression



Depuis 1963, nous accompagnons nos clients dans l'inspiration et la concrétisation de leurs projets de délimitation, d'ouverture, de décoration et de végétalisation de leurs espaces extérieurs. Cependant, au-delà de cette simple définition de notre activité, notre démarche est beaucoup plus ambitieuse et inspirante !

En effet, chez LIPPI, nous avons une autre vision de la délimitation, nous croyons à la délimitation qui crée de nouveaux espaces, à des clôtures qui ouvrent sur de nouveaux horizons, à des aménagements qui libèrent l'imagination. Nous envisageons l'extérieur comme un champ de tous les possibles, à organiser selon ses besoins, à aménager selon ses envies. Un lieu privilégié pensé pour mieux vivre ensemble et propice à l'épanouissement de chacun.

C'est pourquoi, nous concevons et fabriquons nos produits en France, en étant exigeants sur la qualité et en apportant un soin particulier au design et à l'expérience utilisateur. Ainsi, nous impliquons au maximum le client final au cœur de nos réflexions afin d'être sûr de développer des produits qui répondront à toutes ses attentes et qui lui offriront une expérience incomparable.

Et pour pousser cette expérience encore plus loin, nous comptons renforcer notre présence sur le territoire avec nos revendeurs et nos boutiques. Autant de sources d'inspiration et la plus belle façon de vous accompagner à toutes les étapes de votre projet, pour que nous puissions, ensemble,

*...enchanter
l'habitat extérieur.*

SOMMAIRE

Enchanter l'habitat extérieur

- P 06 ■ Penser l'extérieur comme le nouvel intérieur
- P 08 ■ Donner libre cours à ses idées
- P 10 ■ Envisager toutes les perspectives
- P 12 ■ Placer l'humain au cœur de notre projet
- P 14 ■ DÉLIMITATION : Clôturer pour libérer l'espace
- P 22 ■ AMÉNAGEMENT : Valoriser son espace extérieur
- P 26 ■ EXPRESSION : Placer le plein air dans l'air du temps

Délimiter l'espace

- P 32 ■ Nos produits DÉLIMITATION

Aménager l'espace

- P 88 ■ Nos produits AMÉNAGEMENT

Exprimer son style

- P 130 ■ Nos produits EXPRESSION

- P 140 ■ NOS MAGASINS
- P 142 ■ LES CONDITIONS DE GARANTIES
- P 143 ■ NUANCIER



ENCHANTER L'HABITAT EXTÉRIEUR

DÉLIMITER L'ESPACE

AMÉNAGER L'ESPACE

EXPRIMER SON STYLE

Délimitation

Aménagement

Expression



Penser L'EXTÉRIEUR COMME LE NOUVEL INTÉRIEUR

La tendance est là. Besoin d'ouverture, besoin de plein air, besoin de respirer...
On n'a jamais eu autant envie d'extérieur. Un extérieur dans lequel on a envie d'imaginer
de nouvelles ambiances, de nouvelles fonctions.



LIPPI a anticipé cette tendance depuis longtemps et conçoit l'extérieur comme un prolongement de l'espace intérieur. C'est-à-dire en lui apportant autant de soin, le même souci du détail et le même niveau de confort et d'esthétisme. Pour LIPPI, l'extérieur est une pièce de plein air !

Que vous soyez un particulier, une collectivité ou une entreprise, vous trouverez chez LIPPI toutes les idées, toutes les inspirations et toutes les solutions pour faire de votre espace extérieur un endroit unique. Ce lieu idéal où vous aimez particulièrement vous retrouver pour lire, travailler, recevoir, rire, discuter, faire une pause, faire une réunion, manger, vous amuser...

*En bref,
pour enchainer votre quotidien.*





Donner LIBRE COURS À SES **IDÉES**

PROJET & CRÉATION

- LIPPI vous accompagne sur votre projet de A à Z car nous avons à cœur de vous satisfaire pleinement à chacune de ses étapes.
- LIPPI vous propose des environnements complets, pensés par notre designer, pour vous suggérer des idées d'aménagement de vos espaces à vivre.
- Des ensembles de produits inspirants pour répondre à tout type de projet, qu'il soit destiné à un particulier, une collectivité ou une entreprise.

PRODUITS & ACCESSOIRES

De la gamme courte à prix abordable, aux collections permanentes et séries limitées, en passant par un large choix de matériaux, de couleurs et de finitions, vous avez accès à tout un éventail de produits et d'accessoires pour délimiter, valoriser ou transformer votre espace extérieur.

Ainsi, chez LIPPI, chaque projet, du plus simple au plus ambitieux, trouve sa solution.



INSTALLATION & SUIVI

Pour la phase finale de votre projet, vous pouvez compter sur notre réseau de revendeurs répartis sur toute la France.

Trouvez le revendeur le plus proche de chez vous, enseigne, professionnel ou magasin LIPPI :

■ www.lippi.fr/nos-magasins

Notre service client est également à votre disposition toute l'année.

■ **+33 5 45 67 96 83**



 **25 PERSONNES DÉDIÉES**
UN ACCOMPAGNEMENT TOUTE L'ANNÉE

 **SERVICE TRANSPORT INTÉGRÉ**
UNE RÉACTIVITÉ ET FIABILITÉ AU QUOTIDIEN



Envisager TOUTES LES **PERSPECTIVES**

Particulier, entreprise ou collectivité, la volonté de LIPPI est de vous faciliter l'aménagement de votre extérieur et de vous accompagner tout au long de votre démarche.

Aussi, pour plus de clarté, nous avons réparti notre offre en 3 univers :

- 1** *La délimitation*
- 2** *L'aménagement*
- 3** *L'expression*

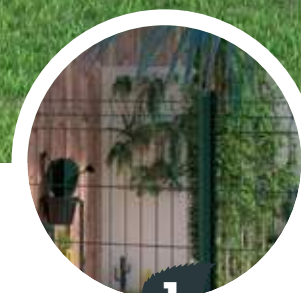

La délimitation



L'aménagement



L'expression

3 univers sans frontières à l'intérieur desquels vous pouvez voyager pour vous inspirer et dénicher de nouvelles idées.

3 univers que vous pouvez mixer selon vos envies pour trouver des solutions en adéquation avec vos besoins et votre budget.

3 univers pour vous aider à faire les bons choix à chaque étape de votre projet.

*3 univers
pour enchainer
votre habitat extérieur*



Placer **L'HUMAIN** AU CŒUR DE NOTRE PROJET

UNE ENTREPRISE
TOURNÉE
vers le client

Dans le souci de créer des produits qui répondent pleinement aux aspirations de nos clients, nous nous attachons à les intégrer au cœur de nos projets, dès la phase de développement. Ainsi, notre démarche design se nourrit beaucoup des retours terrains, d'interviews auprès de nos clients, d'expériences utilisateurs... L'idée est de donner la parole aux clients pour améliorer notre offre en continu.

UNE ENTREPRISE
TOURNÉE
vers l'humain

Pour créer de bons produits et apporter un service de qualité à nos clients, il faut des équipes solidaires, autonomes et fières de leurs missions. Pour gagner en qualité de vie au travail et en autonomie, différentes formations sont proposées à l'ensemble de nos équipes tout au long de l'année.

UN SAVOIR-FAIRE
français

LIPPI, entreprise charentaise et familiale depuis 1963, a la volonté de développer son savoir-faire sur toutes les étapes de fabrication de ses produits, de la conception à l'installation, afin d'en maîtriser la qualité.

De même, LIPPI ne cesse d'améliorer ses process pour mieux répondre aux besoins de ses clients. Par exemple, grâce à son service de transport intégré, LIPPI Transport, nous pouvons réduire à 6 jours les délais de livraison, pour les produits les plus demandés, au sein de notre réseau de revendeurs.



LIPPI *durable*

Nous sommes engagés dans une démarche RSE conciliant performance économique, sociétale et environnementale. Par exemple, nous avons été le premier fabricant à développer une gamme de délimitation qui préserve la biodiversité (notamment avec le panneau Biodiversité dont les grandes mailles permettent aux petits animaux de circuler).



21 PRODUITS
LIPPI CERTIFIÉS
Origine France Garantie

LIPPI est le seul intervenant du secteur de la clôture à avoir 21 produits OFG. Ce label est le seul qui certifie l'origine française d'un produit. Nous concevons et produisons 95% de nos produits en France.

DES MATIÈRES
PREMIÈRES,
JUSQU'AUX FINITIONS,
l'excellence du choix

LIPPI sélectionne les fournisseurs qui adoptent une démarche exigeante sur la qualité, la sécurité et l'environnement. Cette sélection rigoureuse nous permet de garantir nos produits dans la durée, de 10 à 15 ans.



DÉLIMITATION

Clôturer POUR LIBÉRER L'ESPACE

Vous souhaitez délimiter votre espace extérieur avec un produit de qualité, robuste et sur lequel vous pourrez compter durablement. Notre univers DÉLIMITATION propose, aux professionnels comme aux particuliers, des lignes complètes et harmonieuses de clôtures et d'ouvertures à l'esthétisme intemporel qui vous accompagneront pour longtemps.

Ces produits s'adressent aux professionnels soucieux de satisfaire au mieux leurs clients en leur installant du matériel d'une qualité irréprochable. Ils répondent également aux attentes des particuliers qui souhaitent une délimitation qui sait se démarquer tout en restant consensuelle.

RETROUVEZ
L'UNIVERS
DÉLIMITATION
P 32 À 87

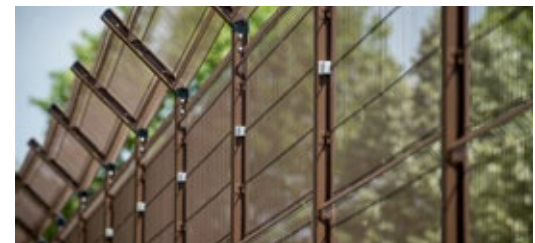

COLLECTION HABITAT

LES PANNEAUX TRADITION & LES OUVRANTS

Une collection intemporelle et classique pour délimiter une propriété privée ou une zone résidentielle en toute sobriété. Les ouvrants reprennent le même habillage que la clôture pour composer un ensemble harmonieux.

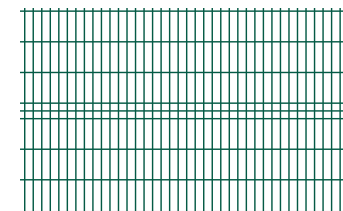

SOUBASSEMENT

Une lame qui allie design, facilité de pose et faible empreinte environnementale.



RETROUVEZ
L'UNIVERS
DÉLIMITATION
P 32 À 87

COLLECTION ESSENTIEL *Anciennement Practis*

LES OUVRANTS BATTANTS, COULISSANTS & AUTOPORTANTS

Une collection de portails et de portillons en acier galvanisé et plastifié, à l'épreuve de la corrosion. Simples et d'une très grande fiabilité, ils sont un atout pour les entreprises ou collectivités à la recherche du meilleur rapport qualité/prix.



COLLECTION EXPERT *Anciennement Aquilon*

LES OUVRANTS BATTANTS, COULISSANTS, AUTOPORTANTS & PLIANTS

Une collection de portillons et de portails battants offrant un large choix de passages (de 1m à 10m). Disponibles en version manuelle, motorisable ou motorisée.

Faciles à installer, les portails coulissants et autoportants sont la solution idéale en cas de trafic important. Ils s'adaptent à tous les terrains et peuvent intégrer des options de sécurité.

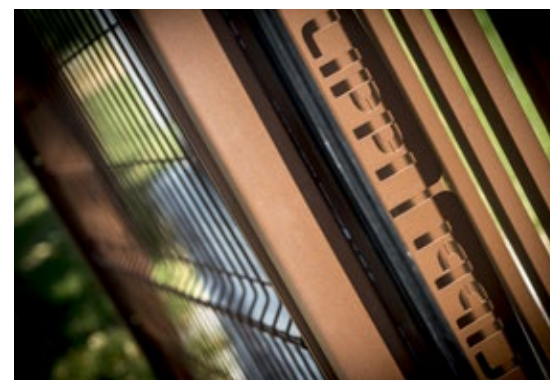

RETROUVEZ
TOUS LES COLORIS
DISPONIBLES
SUR LE NUANCIER P 143



RETROUVEZ
L'UNIVERS
DÉLIMITATION
P 32 À 87

COLLECTION EXPERT *Anciennement Aquilon*

LES CLÔTURES

Des panneaux étudiés pour répondre aux exigences des professionnels. Ils permettent un réglage précis de manière à pouvoir s'adapter à différents contextes (terrain plat, dénivelé, muret, dallage). Une solution performante pour sécuriser des sites résidentiels, administratifs ou industriels, en zone peu exposée.

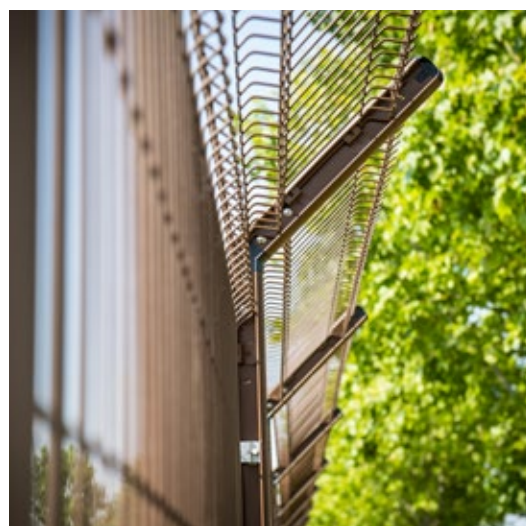
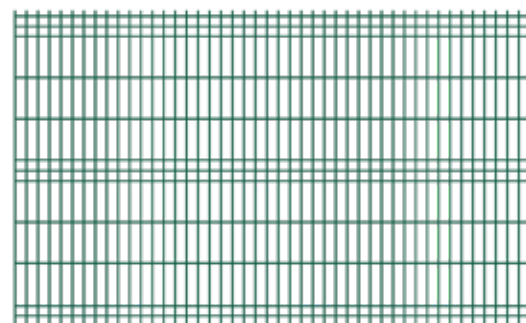

BAVOLET ET KIT DE MISE EN TERRE

Retrouvez toutes les gammes de bavolet et kit de mise en terre pour choisir ceux qui correspondent aux produits de délimitation LIPPI que vous avez sélectionnés.



COLLECTION TIVANO

LES CLÔTURES & OUVRANTS

Une gamme de produits résistants conçus pour protéger durablement des sites qui exigent une sécurité accrue, tels que les logements collectifs, les industries, les collectivités, les infrastructures portuaires... Gamme personnalisable avec différentes formes et finitions.

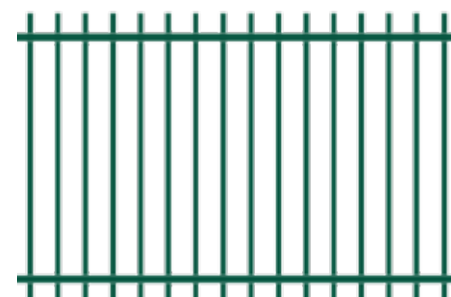

RETROUVEZ
TOUS LES COLORIS
DISPONIBLES
SUR LE NUANCIER P 143



RETROUVEZ
L'UNIVERS
DÉLIMITATION
P 32 À 87

BORDURES PARISIENNES

Ces bordures sont utilisées pour protéger une habitation ou un espace vert. Le tissage des fils ondulés apporte une grande rigidité et permet en même temps d'absorber les chocs. Très résistante, elle est garantie à vie contre la corrosion.

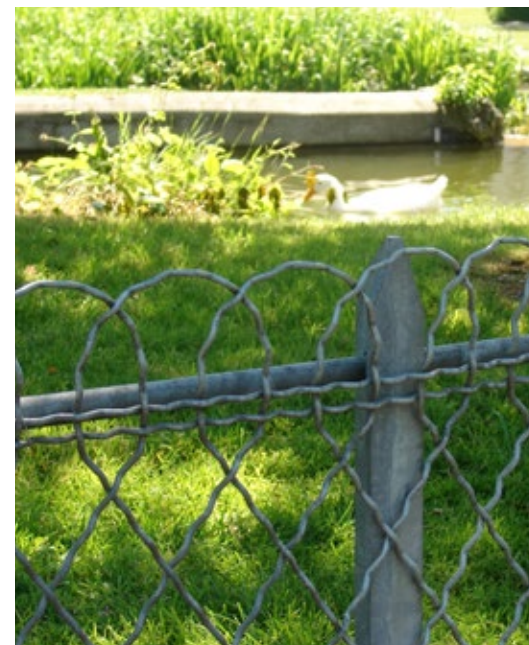

LES POTEAUX

Retrouvez toutes les gammes de poteaux pour choisir ceux qui correspondent aux produits de délimitation LIPPI que vous avez sélectionnés.

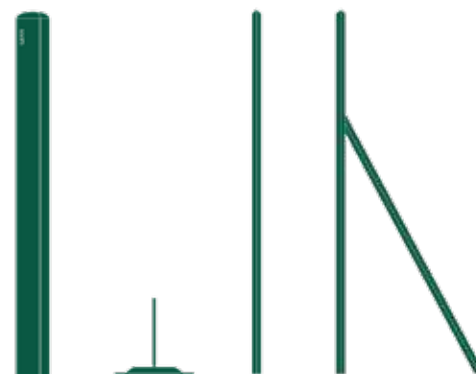

DES GAMMES PENSÉES POUR TOUS

GAMME ACCESS

La délimitation abordable

Pour ceux qui souhaitent une délimitation standard plus abordable, nous proposons également la gamme ACCESS. Une gamme courte de clôtures et d'ouvrants au meilleur prix mais avec la garantie de la qualité LIPPI.



GAMME KOLOSS

GAMME SPORT

GAMME AGRICOLE

Les gammes KOLOSS, SPORT et AGRICOLE ne sont pas présentes dans cette brochure. Retrouvez toutes ces gammes complètes sur www.lippi.fr ou dans nos plaquettes de présentation. N'hésitez pas à nous contacter pour les demander.

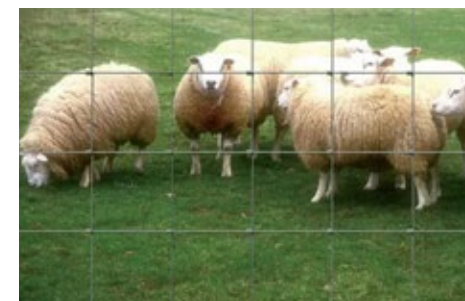



AMÉNAGEMENT

Valoriser SON ESPACE EXTÉRIEUR

Au-delà de la délimitation de votre extérieur, vous souhaitez valoriser cet espace et le rendre utile. Dans notre univers AMÉNAGEMENT, vous trouverez tout ce dont vous avez besoin pour agencer et équiper votre espace extérieur : matériaux, couleurs, finitions...

Car nous avons à cœur de vous offrir le plus large choix possible pour personnaliser votre espace et le rendre à la fois fonctionnel et unique.

Plus que jamais, chez LIPPI, nous souhaitons devenir l'acteur de référence pour répondre de manière exhaustive à vos projets d'aménagement.

**RETROUVEZ
L'UNIVERS
AMÉNAGEMENT**
P 88 À 129



COLLECTION HABITAT

LES PANNEAUX & LES OUVRANTS BIODIVERSITÉ

Un pas pour la biodiversité. Les grandes mailles du panneau ont été pensées pour laisser les petits animaux (hérissons, grenouilles, etc.) circuler en toute liberté et ainsi ne pas perturber l'équilibre de leur écosystème. Idéale pour les propriétés privées et zones résidentielles.

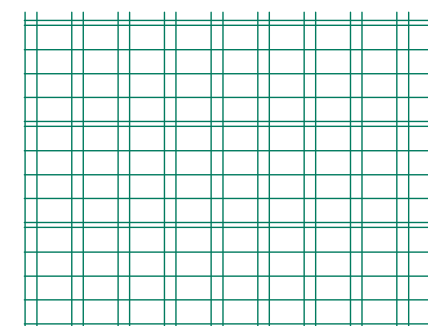



**RETROUVEZ
L'UNIVERS
AMÉNAGEMENT**
P 88 À 129



*Délimitation
Aménagement
Expression*

COLLECTION Z

LES LAMES OCCULTANTES & LES OUVRANTS

Cette collection permet d'aménager, décorer, végétaliser votre extérieur et ainsi de créer un espace plus intime et convivial. Conçue à partir d'une lame en acier résistant et d'excellente qualité, l'occultation Z s'installe facilement par empiement. Support pour boîte aux lettres possible.



COLLECTION Z

LE NUMÉRO D'HABITATION



Complétez votre aménagement avec la plaque de votre numéro d'habitation. Avec son petit rebord plié, il s'installe facilement et résiste aux intempéries.

COLLECTION STEM

LES BARREAUDAGES & LES OUVRANTS

Cette collection aux allures raffinées est également résistante, qualité nécessaire en milieu urbain. Elle borde les édifices architecturaux avec élégance et discrétion.

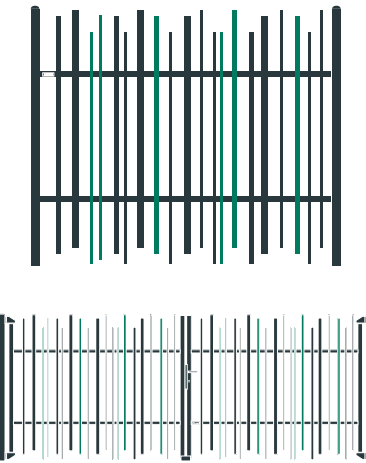

LES BRISE-VUES

En composite, PVC, ou encore bois, nos produits occultants permettent de créer un lieu de vie à part entière, chaleureux et convivial, à l'abri des regards. Les brise-vues sont compatibles avec les panneaux des Collections Expert et Tradition de l'univers Délimitation (présentation de l'univers page 12).

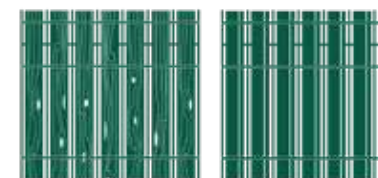

**RETROUVEZ
TOUS LES COLORIS
DISPONIBLES
SUR LE NUANCIER P 143**

**ENCHANTER L'HABITAT EXTÉRIEUR
DÉLIMITER L'ESPACE
AMÉNAGER L'ESPACE
EXPRIMER SON STYLE**



EXPRESSION

Placer LE PLEIN AIR DANS L'AIR DU TEMPS

Votre espace est bien délimité, parfaitement aménagé, et vous souhaitez lui donner de la personnalité, créer un espace qui vous ressemble.

Pour l'embellir et le façonner à votre image, nous vous ouvrons notre univers EXPRESSION. Des solutions de décoration et de finition originales et tendances. Vous y découvrirez

des collections permanentes et des séries limitées singulières, sans être exclusives, car notre volonté est que chacun puisse y trouver son bonheur.

Accessoires et mobiliers décoratifs, bougeoirs, étagères, jardinières... tout un éventail de produits pour vous permettre de créer votre univers bien à vous.

Car la volonté de LIPPI est de vous accompagner jusqu'au bout de votre projet et de vous donner satisfaction jusque dans les moindres détails.

**RETROUVEZ
L'UNIVERS
AMÉNAGEMENT**
P 130 À 137



COLLECTION HABITAT

ACCESSOIRES & MOBILIERS DÉCORATIFS

Les accessoires et mobiliers décoratifs, élégants et résistants, sont un choix idéal pour donner une touche de personnalité à votre extérieur.



**RETROUVEZ
TOUS LES COLORIS
DISPONIBLES**
SUR LE NUANCIER P 143



**RETROUVEZ
L'UNIVERS
AMÉNAGEMENT**
P 130 À 137

COLLECTION Z

ACCESSOIRES DE DÉCORATION

Décorez votre occultation Z de la plus belle manière en la végétalisant. Avec leurs rebords pliés, les jardinières Z se glissent facilement entre deux lames et s'enlèvent aussi simplement, pour être déplacées au gré de vos envies !

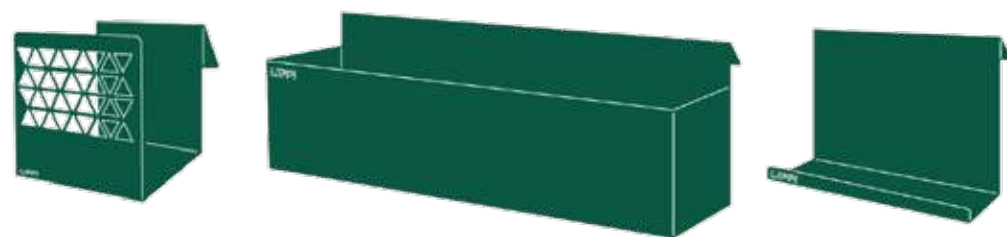

COLLECTION STEM

LA JARDINIÈRE

Cette jardinière, montée sur une structure en acier, associe style et élégance pour accueillir tous types de plantes et habiller vos terrasses et jardins.



**RETROUVEZ
TOUS LES COLORIS
DISPONIBLES**
SUR LE NUANCIER P 143

NOS PRODUITS

Délimitation
Aménagement
Expression



DÉLIMITER L'ESPACE
AMÉNAGER L'ESPACE
EXPRIMER SON STYLE



OUVRANTS GRILLAGÉS TRADITION

CONSEILS

Les portillons et portails Tradition sont proposés avec en option des piles à visser ou à sceller.

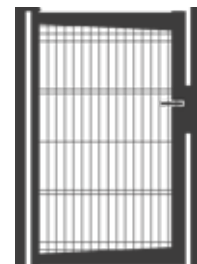

Portillon battant Tradition

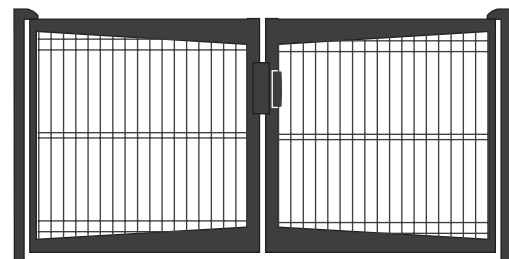

Portail battant Tradition

RETROUVEZ
TOUS LES COLORIS
DISPONIBLES
SUR LE NUANCIER P 143



DESRIPTIF

Description	Les vantaux des portails et portillons Tradition sont réversibles. Les portails sont livrés sans les piles (vendues séparément)
Matériau	Acier zingué
Remplissage	Panneau plat soudé mailles rectangulaires, fils Ø 4mm et 5mm. Deux motifs disponibles : Biodiversité (à retrouver pages 83-84) et Tradition.
Composition des portails	Portillon : vantail + gonds + quincaillerie Portail : 2 vantaux + gonds + quincaillerie Cadre : Montant serrure : 80x40mm - Montant Pivot : 40x40mm - Lisse : 30x25mm - Tôle décor : 2mm
Revêtement	Thermolaquage monocouche ou bicouches
Options	Piles à sceller ou à visser pour portillon : pile gond + pile gâche (vendues séparément). Piles à sceller ou à visser pour portail : 2 piles gonds (vendues séparément).
Accessoires de série	Pivot inox Serrure avec 2 clefs plates Gâche et poignée 1 sabot 2 arrêteurs
Normes	Portails conformes à la norme EN 13241-1. Marquage CE (pour les portails).
Garanties	Garantie jusqu'à 10 ans contre la corrosion. Les garanties contre la corrosion sont accordées automatiquement dès la réception des produits. Elles ne s'appliquent que sur les produits posés en France Métropolitaine. Pour connaître les conditions de garanties et obtenir un certificat de garantie : garantie.lippi.fr
Applications	Habitat individuel et zones résidentielles

DIMENSIONS

Passage (m)	PORTILLON		PORTAIL	
	1m	1.5m	3m (1.5 + 1.5)	4m (2 + 2)
Ht 1.00m Ht 1.25m Ht 1.50m Ht 1.75m	Piles : 60x60 Cadre : 80x40 Gonds Pivots inox			

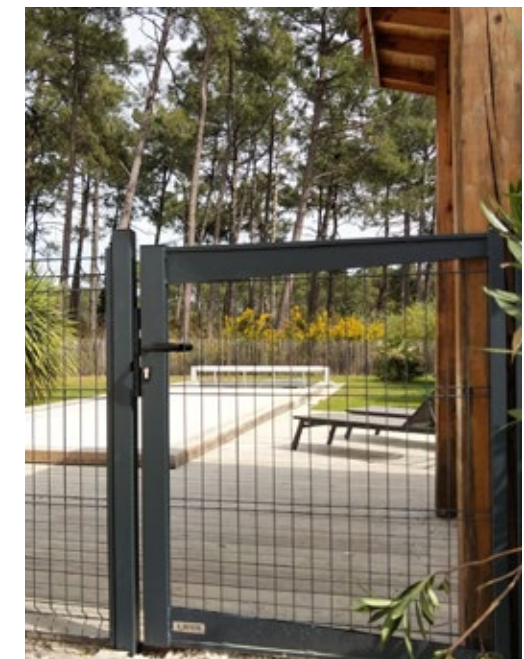

Portillon Tradition en Gris ardoise 7016 sablé.



PANNEAUX GRILLAGÉS TRADITION

MOTIF

Tradition

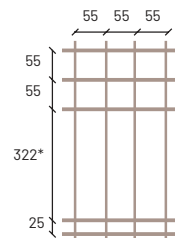

Dimensions en mm

∅ fils verticaux 4 mm
∅ fils horizontaux 5 mm

*dimension variable suivant la hauteur du panneau

DESSCRIPTIF

Description	Panneau électro-soudé
Matériau	Acier zingué
Diamètres de fil	4 et 5 mm
Normes	Conforme à la norme EN 10223-7 sur les panneaux aciers soudés pour clôtures
Revêtement	Thermolaquage monocouche ou bicouches
Conditionnement	Palette de 60 panneaux
Fixation	Clips inox thermolaqués
Versions	Panneaux disponibles avec les remplissages Biodiversité (à retrouver pages 83-84) et Tradition
Garantie	Garantie jusqu'à 10 ans contre la corrosion. Les garanties contre la corrosion sont accordées automatiquement dès livraison à réception des produits. Pour connaître les conditions de garanties et obtenir un certificat de garantie : garantie.lippi.fr
Application	Habitat individuel et zones résidentielles



Panneaux grillagés Tradition en Gris ardoise 7016 sablé

DIMENSIONS

Hauteur panneau (m)	Hauteur du poteau (m) ⁽¹⁾	Nombre de plis	Nombre de clips par panneau ⁽³⁾	Longueur panneau (m)
0.63	0.65 / 1.05 ⁽²⁾	2	4	2.00
1.03	1.05 / 1.55 ⁽²⁾	2	6	
1.23	1.25 / 1.75 ⁽²⁾	3	6	
1.53	1.55 / 2.05 ⁽²⁾	3	8	
1.73	1.75 / 2.25 ⁽²⁾	3	10	

(1) En cas de terrain avec redans, prendre la hauteur de poteau supérieure.

(2) Poteau sur platine / poteau à sceller

(3) Les clips sont vendus séparément

RETROUVEZ
TOUS LES COLORIS
DISPONIBLES
SUR LE NUANCIER P 143



DESCRIPTIF

Description	Poteau à feuillure en acier soudé, galvanisé et plastifié. Le poteau HABITAT est un poteau à feuillure destiné à la réalisation de délimitation avec les panneaux HABITAT Biodiversité et Tradition.
Matériau	Acier zingué
Bouchon	Bouchon clipé livré non monté (vendu séparément)
Revêtement	Thermolaquage monocouche ou bicouches
Conditionnement	Palette de 64 poteaux
Fixation	Clips inox plastifiés (vendus séparément)
Application	Habitat individuel et zones résidentielles
Option	Platine à visser
Garantie	Garantie jusqu'à 10 ans contre la corrosion Les garanties contre la corrosion sont accordées automatiquement dès la réception des produits. Elles ne s'appliquent que sur les produits posés en France Métropolitaine Pour connaître les conditions de garanties et obtenir un certificat de garantie : garantie.lippi.fr

POTEAU HABITAT

CONSEILS

Le poteau HABITAT est un poteau à feuillure en acier profilé. Il est adapté pour réaliser des délimitations avec les panneaux grillagés Biodiversité et Tradition.

Le poteau peut être fixé au sol de deux manières: soit sur platine soit avec un scellement béton court ou long.

Pour les installations sur platine à visser, prévoir 1 sachet de visserie LIPPI pour 5 platines.



Profil du poteau HABITAT avec bouchon.

DIMENSIONS

Hauteur du poteau (m) ⁽¹⁾	Poids du poteau (kg)	Nombre de clips par panneau ⁽³⁾	Hauteur panneau ⁽²⁾ (m)
0.65	1.41	4	0.63
1.05	2.26	6 / 4	1.03 / 0.63 ⁽²⁾
1.25	2.68	6	1.23
1.55	3.32	8 / 6	1.53 / 1.03 ⁽²⁾
1.75	3.75	10 / 6	1.73 / 1.23 ⁽²⁾
2.05	4.38	8	1.53
2.25	4.81	10	1.73

- (1) En cas de terrain avec redans, prendre la hauteur du poteau supérieur
(2) En configuration sur platine / à sceller
(3) Nb de clips en configuration sur platine / à sceller vendus séparément

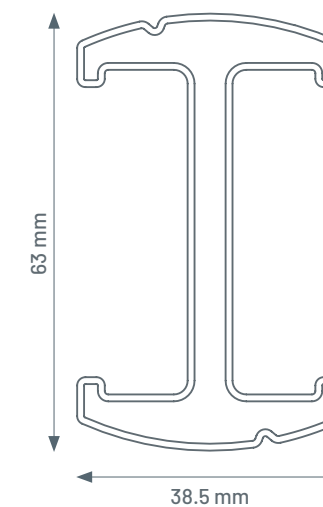

RETROUVEZ
TOUS LES COLORIS
DISPONIBLES
SUR LE NUANCIER P 143





OUVRANTS ESSENTIEL BATTANTS

Manuels

POSE FACILE

Les accessoires sont peu nombreux, s'installent facilement et sont réglables afin de s'adapter avec précision aux différents sites.

PROTECTION CONTRE LA CORROSION

Le portail ou le portillon ESSENTIEL est un portail acier zingué et thermolaqué. Le procédé de thermolaquage lui confère une haute protection à la corrosion.



Portillon ESSENTIEL barreaudé.

RETROUVEZ TOUS LES COLORIS DISPONIBLES SUR LE NUANCIER P 143



DESSCRIPTIF

Description	Les portillons ESSENTIEL sont vendus en version poussant droit. Il est possible de modifier le sens d'ouverture. Les vantaux des portails ESSENTIEL ne sont pas réversibles. Les portails ESSENTIEL sont prévus pour une pose à sceller ou à visser sur massif béton (plan fourni dans la notice).
Sens d'ouverture	- Portillon ESSENTIEL grillagé : poussant droit (par défaut) - Portillon ESSENTIEL barreaudé : poussant droit (par défaut)
Matériau	Acier zingué
Remplissage	- Barreaudé : 20x20mm - espacement des barreaux 102mm (±2%) - Grillagé : 200x55mm ø5mm (avec 2 plis pour les portails de 1m à 1.50m et 3 plis pour les portails de 1.75m à 2m)
Composition des portails	- 2 piles à sceller ou à visser sur platine - Vantail simple ou double
Accessoires de série sur le portail	- Charnières réglables - Serrure avec deux clés, gâche et poignée - Verrou de sol pour les portails - 1 butée de sol pour les portails
Applications	Ces portails et portillons sont préconisés dans les zones résidentielles et peu exposées.
Garanties	Garantie jusqu'à 10 ans contre la corrosion Les garanties contre la corrosion sont accordées automatiquement dès livraison à réception des produits. Elles ne s'appliquent que sur les produits posés en France Métropolitaine Pour connaître les conditions de garanties et obtenir un certificat de garantie : garantie.lippi.fr
Normes	- Portails conformes à la norme EN 13241-1 - Marquage CE (pour les portails)

DIMENSIONS

Portillon ESSENTIEL (un vantail)

Passage (m)	1,00	1,20	1,50
Hauteur (m)			
1,00	Piles 50x50 mm	Piles 60 x 60 mm	
1,20			
1,50	Piles 60 x 60 mm		
1,75			
2,00			

Portail ESSENTIEL pivotant (deux vantaux)

Passage (m)	3,00	4,00	5,00
Hauteur (m)			
1,00	Piles 60 x 60 mm	Piles 60 x 60 mm	Piles 80 x 80 mm
1,20		Piles 80 x 80 mm	
1,50			
1,75			
2,00			



OUVRANTS ESSENTIEL S OU L COULISSANTS OU AUTOPORTANTS

Manuels, motorisés ou motorisables

AUTOMATISME

Pour répondre aux habitudes et à l'exigence des poseurs et des automaticiens, les portails ESSENTIEL S et L sont équipés d'automatismes BFT, CAME, CARDIN et FAAC garantis 24 mois pièces.



Le portail ESSENTIEL coulissant manuel a été labellisé Origine France Garantie® en 2018.

RETROUVEZ TOUS LES COLORIS DISPONIBLES SUR LE NUANCIER P 143



DESRIPTIF

Description	Les portails automatisés ESSENTIEL S et L coulissants sur rail ou autoportants sur rollers s'ouvrent par refoulement latéral, à droite par défaut. Ils sont prévus pour une pose à visser sur massif béton (plan fourni dans la notice). Ils sont disponibles en trois versions : manuel, motorisable et motorisé.	
Matériau	Acier zingué	
Revêtement	Thermolaquage monocouche ou bicouches	
Remplissage	Barreaux 35x20x1.5 soudés, espacement entre barreaux 110mm	
Composants des portails	Autoportant - 1 vantail à queue triangulaire (réglable) - 1 pile guide à visser - 1 pile de réception à visser - 2 rollers sur platine à visser	Coulissant - 1 vantail - 1 pile guide à visser - 1 pile de réception à visser
Composants des motorisations	Motorisation multimarque (BFT, CARDIN, CAME, FAAC) en fonction du passage et du poids des vantaux. Voir tableau motorisation P.xx.	
Accessoires de série sur le portail	- 1 feu clignotant - 1 antenne intégrée dans le bloc moteur - 1 éclairage de zone - 2 télécommandes 2 canaux	- 1 jeu de cellules - Crémaillère acier - 3 barres passives avec moteur FAAC 720 et 721 - 3 barres actives avec les autres moteurs
Application collectif	Gammes S et L : version réversible pour les bâtiments collectifs. Moteur FAAC 844 ER avec une carte déportée, bord actif, moteur débrayé en cas de coupure de courant. Fonction déblocage mécanique par manœuvre manuelle.	
Options	- Pile interphonie / Borne d'accès nue véhicules légers 80x80mm - Pile interphonie / Borne d'accès nue véhicules légers + poids lourds 80x80mm - Boucle à magnétique + relais 6m - Horloge annuelle paramétrable : jours fériés... - Bord sensible arrière passif (uniquement pour coulissant) - Télécommandes 4 canaux supplémentaires - Clavier codé	- Lecteur de badge (10 badges inclus) - Badges supplémentaires (lot de 10) - Couple de cellules supplémentaires (PL) - Batterie de secours (pour moteur C720 et C721 uniquement) - Trappe de visite pour version manuelle - Lisse défensive soudée
Applications	- en zone urbaine (commerce, bureau) - en zone résidentielle	
Normes	- Portails conformes à la norme EN 13241-1 - Marquage CE	
Garanties	24 mois sur les pièces mécaniques et l'automatisme à partir de la date de livraison Le portail est garanti jusqu'à 10 ans contre la corrosion Les garanties contre la corrosion sont accordées automatiquement dès livraison à réception des produits. Elles ne s'appliquent que sur les produits posés en France Métropolitaine. Pour connaître les conditions de garanties et obtenir un certificat de garantie : garantie.lippi.fr	

DIMENSIONS

Portail ESSENTIEL S (petits passages)

Hauteur (m)	Passage (m)	Poutre (mm)	Pile guide (mm)	Pile réception (mm)	Cadre (mm)
1,25					
1,50					
1,75	3,00	120x80x3 (coulissant)	120x	100x	60x
2,00	4,00 5,00 6,00	92x85x5 (autoportant)	120x3	100x3	60x2
2,25					
2,50					

Portail ESSENTIEL L (grands passages)

Hauteur (m)	Passage (m)	Poutre (mm)	Pile guide (mm)	Pile réception (mm)	Cadre (mm)
1,25*					
1,50					
1,75	5,00 6,00 7,00	180x 80x3 (coulissant)	150x	100x	80x
2,00	8,00 9,00 10,00	143x 136x6 (autoportant)	150x4	100x3	80x3
2,25					
2,50					

*maximum 8 mètres pour autoportant



OUVRANTS EXPERT BATTANTS

Manuels

DIMENSIONS

Portillon EXPERT (1 vantail)

Passage (m) Hauteur (m)	1	1,25	1,50	2	2,50	3	3,50	4	4,50	5
1,00				Cadre : 50x50x2 Gonds : 2xM20 Piles : 80x80	Cadre : 60x60x2 Gonds : 2xM20 Piles : 100x100	Cadre : 60x60x2 Gonds : 3xM20 Piles : 100x100				Cadre : 80x80x3 / Gonds : 3xM24 / Piles : 120x120
1,25										Cadre : 80x80x3 / Gonds : 3xM24 / Piles : 150x150
1,50										
1,75				Cadre : 50x50x2 Gonds : 2xM20 Piles : 80x80	Cadre : 60x60x2 Gonds : 3xM20 Piles : 100x100	Cadre : 60x60x2 Gonds : 2xM20 Piles : 120x120				Cadre : 80x80x3 / Gonds : 3xM24 / Piles : 150x150
2,00										Cadre : 80x80x3 Gonds : 3xM24 Piles : 180x180
2,25				Cadre : 50x50x2 / Gonds : 3xM20 / Piles : 100x100	Cadre : 50x50x2 Gonds : 3xM20 Piles : 120x120	Cadre : 60x60x2 Gonds : 3xM20 Piles : 150x150				Cadre : 80x80x3 Gonds : 3xM24 Piles : 180x180
2,50				Cadre : 60x60x2 / Gonds : 3xM20 / Piles : 120x120						

RETROUVEZ
TOUS LES COLORIS
DISPONIBLES
SUR LE NUANCIER P 143



DIMENSIONS

Portails EXPERT (2 vantaux égaux)

Passage (m) Hauteur (m)	2	2,50	3	3,50	4	4,50	5	5,50	6	6,50	7	7,50	8	8,50	9,00	9,50	10,00
1,00																	
1,25				Cadre : 50x50x2 Gonds : 2xM20 Piles : 80x80	Cadre : 60x60x2 Gonds : 3xM20 Piles : 100x100	Cadre : 60x60x2 Gonds : 2xM20 Piles : 100x100	Cadre : 60x60x2 Gonds : 2xM20 Piles : 100x100		Cadre : 60x60x2 Gonds : 3xM20 Piles : 100x100	Cadre : 60x60x2 Gonds : 3xM20 Piles : 100x100							
1,50				Cadre : 50x50x2 Gonds : 2xM20 Piles : 80x80	Cadre : 50x50x2 Gonds : 2xM20 Piles : 80x80	Cadre : 50x50x2 Gonds : 2xM20 Piles : 100x100											
1,75				Cadre : 50x50x2 / Gonds : 3xM20 / Piles : 100x100	Cadre : 50x50x2 Gonds : 3xM20 Piles : 120x120	Cadre : 50x50x2 Gonds : 2xM20 Piles : 100x100			Cadre : 60x60x2 Gonds : 2xM20 Piles : 120x120								
2,00																	
2,25				Cadre : 50x50x2 / Gonds : 3xM20 / Piles : 100x100	Cadre : 50x50x2 Gonds : 3xM20 Piles : 120x120				Cadre : 60x60x2 Gonds : 3xM20 Piles : 150x150								
2,50																	

DESCRIPTIF

Description	Le portail EXPERT s'ouvre à 180°. Il est possible de choisir le sens d'ouverture lors de la commande. Le portail EXPERT est prévu à visser ou à sceller.	
Matériau	Acier zingué	
Revêtement	Thermolaquage monocouche ou bicouches	
Remplissage	<ul style="list-style-type: none"> - Remplissage par barreaux 50x25mm soudés - Espacement entre barreaux 110 mm - Remplissage grillagé 200x55 fil Ø5mm Les portillons et portails dont la hauteur est supérieure à 2.50m sont disponibles uniquement en remplissage barreaudé.	
Composants des portails	<ul style="list-style-type: none"> - 1 vantail pour les passages de 1.00m à 5.00m et 2 vantaux pour les passages de 2.00m à 10.00m - 2 piles - 1 serrure à clef et s'ouvrant Locinox (x3 clefs) 	<ul style="list-style-type: none"> - 1 ou 2 verrou de sol suivant le modèle - 1 butée de sol - 2 arrêtoirs
Options	<ul style="list-style-type: none"> - Sans serrure - Verrou de box - Poignée D22 - Gonds pivots (x2) (ouverture à 90°) - Gond sur platine (x1) - Gond M20 interdit sur vantail > 3m - Protection gond en tôle a riveter (x1) - Platinas décalées - Serrure à code mécanique - Plaque pour serrure Deny - Boîte à clef pompier - Gâche électrique Locinox à rupture ou à impulsion - Serrure à rupture électrique avec gaine DVK - Serrure Deny 11752 béquille faux canon - Triangle pompier Locinox - Serrure antipanique vachette 6810 1 point lg 1.00M avec ou sans accès extérieur - Ventouses électromagnétiques - Pattes cadenas - Verrou transversal - Ferme porte Samson - Anneaux soudés - Remplissage tôle pleine (pliée en pointe diamant ; sans barreaux) 	<ul style="list-style-type: none"> - Remplissage tôle perforée (sans barreaux) - Remplissage tôle pleine en applique sur les barreaux - Remplissage bas tôle (tôle Encadrée) grillagé ou barreaudé - Remplissage bas tôle (tôle en applique sur barreaux) - Remplissage Grillagé en panneau KOLLOSS® 444 - Remplissage Grillagé Panneau EXPERT 656 ou KOLLOSS® 88, 888 - Remplissage Grillagé panneau serrurier maille 40x40, maille 50x50 - Autres remplissages (sur demande) - Galvanisation à chaud - Portail pivotant hors côtes ou avec vantaux inégaux - Bavolets droits avec 3 demi anneaux soudés pour remplissage ronce ou avec feuillure rivetée pour panneaux (non compris) - Lisse défensive soudée
Passage réel	Le réglage des gonds permet un ajustement du passage réel entre piles par rapport au réglage prévu par défaut <ul style="list-style-type: none"> - 10mm à +40mm pour les portillons - 20mm à +80mm pour les portails 	
Applications	<ul style="list-style-type: none"> - en zone urbaine (commerce, bureau) - en zone résidentielle 	
Normes	<ul style="list-style-type: none"> - Portails conformes à la norme EN 13241-1 - Marquage CE - Certification Origine France Garantie obtenue en 2018 	
Garantie	Garantie jusqu'à 10 ans contre la corrosion Les garanties contre la corrosion sont accordées automatiquement dès livraison à réception des produits. Elles ne s'appliquent que sur les produits posés en France Métropolitaine. Pour connaître les conditions de garanties et obtenir un certificat de garantie : garantie.lippi.fr	



OUVRANTS EXPERT BATTANTS

Motorisés ou motorisables

DIMENSIONS

		Hauteur (m)							
		1,00	1,25	1,50	1,75	2,00	2,25	2,50	
Passage portillon* (m)	Passage portail (m)								
1,50	2,50	Cadre : 60x60x2mm Gonds : Pivot Piles : 150x150x4mm							
	3,00								
2,00	3,50								
	4,00								
2,50	4,50								
	5,00								
3,00	5,50	Cadre : 80x80x3mm Gonds : Pivot Piles : 180x180x5mm							
	6,00								
3,50	6,50								
	7,00								
4,00	7,50								
	8,00								

DESSCRIPTIF

Description	Les portails battants EXPERT s'ouvrent par rotation automatique des vantaux sur les piles pivots, à l'aide de 2 opérateurs hydrauliques ou électromécaniques. Ils sont prévus pour une pose à visser dans le sol. Les vantaux des portails battants EXPERT automatisés s'ouvrent vers l'intérieur avec un angle maximum de 90°. Ils intègrent un déverrouillage d'urgence à clef. Les portails battants automatisés sont disponibles uniquement en version poussant.	
Matériau	Acier zingué	
Revêtement	Thermolaquage monocouche ou bicouches	
Remplissage	Remplissage par barreaux 50x25mm soudés - Espacement entre barreaux 110 mm	
Composants des portails	<ul style="list-style-type: none"> - 1 vantail pour les passages de 1.50 à 4.00m et 2 vantaux de 2.50m à 8.00m - 2 piles - 2 verrous de sol pour portails supérieurs à 5m de passage - 1 opérateur hydraulique pour les portillons et 2 opérateurs hydrauliques pour les portails - 1 butée de sol - Gaine DVK 	<ul style="list-style-type: none"> - 1 clignotant - 1 récepteur radio - 2 télécommandes - 1 jeu de cellule anti-vandale filaire et 1 jeu de protection - Coffret sur potelet déporté (3m) pour carte électronique - Barre palpeuse
Composition des motorisations (disponibles uniquement sur les poussants)	Motorisation multimarque (BFT, CARDIN, CAME, FAAC) en fonction du passage et du poids des vantaux. Voir tableau motorisation P.xx.	
Options	<ul style="list-style-type: none"> - Poignée D22 - Gond sur platine (x1) - Gond M20 interdit sur vantail > 3m - Protection gond en tôle à riveter (x1) - Platines décalées - Boîte à clef pompier - Triangle pompier Locinox - Ventouses électromagnétiques - Pattes cadenas - Verrou transversal - Kit bouton 3006 KR - Kit Push 3006 	<ul style="list-style-type: none"> - Anneaux soudés - Remplissage tôle pleine (pliée en pointe diamant ; sans barreaux) - Remplissage tôle perforée (sans barreaux) - Remplissage tôle pleine en applique sur les barreaux - Remplissage bas tôle (tôle Encadrée) grillagé ou barreaudé - Remplissage bas tôle (tôle en applique sur barreaux) - Remplissage Grillagé en panneau KOLOSS® 444 - Remplissage Grillagé Panneau AQUILON® 656 ou KOLOSS® 88, 868 - Remplissage Grillagé panneau serrurier maille 40x40, maille 50x50 - Autres remplissages (sur demande) - Galvanisation à chaud - Portail pivotant hors côtes ou avec vantaux inégaux - Bavolets droits avec 3 demi anneaux soudés pour remplissage ronce ou avec feuillure rivetée pour panneaux (non compris) - Lisse défensive soudée
Applications	En zone urbaine, industrielle (usine, entrepôt) et de sécurité (site militaire, zone aéroportuaire).	
Normes	<ul style="list-style-type: none"> - Portails conformes à la norme EN 13241-1 - Marquage CE 	
Garantie	<ul style="list-style-type: none"> - 24 mois sur les pièces mécaniques et l'automatisme à partir de la date de livraison - Garantie jusqu'à 10 ans contre la corrosion : Les garanties contre la corrosion sont accordées automatiquement dès livraison à réception des produits. Elles ne s'appliquent que sur les produits posés en France Métropolitaine. Pour connaître les conditions de garanties et obtenir un certificat de garantie : garantie.lippi.fr	

RETROUVEZ
TOUS LES COLORIS
DISPONIBLES
SUR LE NUANCIER P 143





PORTAIL EXPERT AUTOPORTANT

Manuel, motorisé ou motorisable

DIMENSIONS

Passage (m) -> Hauteur (m)	3,00	4,00	5,00	6,00	7,00	8,00	9,00	10,00
1,50	2,50					Poutre : 180x180x5 Pile de réception 2 piles : 120x120x3		
1,75	3,00	Poutre basse : 180x100x5				Pile portique : 120x120x3		
2,00	3,50	Pile réception 2 piles : 120x120x3				Pile portique : 120x120x3		
2,25	4,00	Pile portique : 120x120x3				Cadre : 80x80x3		
2,50	4,50	Cadre : 80x80x3						

RETROUVEZ
TOUS LES COLORIS
DISPONIBLES
SUR LE NUANCIER P 143



Le portail EXPERT autoportant manuel a été labellisé Origine France Garantie® en 2018.



Modèles automatisés disponibles avec la Pile Evolution

DESSCRIPTIF

Description	Les portails EXPERT autoportants sur rollers s'ouvrent par refolement latéral (à droite, par défaut). Ils sont prévus pour une pose à visser sur massif béton. Ils sont préconisés pour des sites dont le passage est intensif (jusqu'à 400 manœuvres par jour). Une version collective est disponible sur demande avec moteur débrayé en cas de coupure de courant.	
Matériau	Acier zingué	
Revêtement	Thermolaquage mono couche ou bicouches	
Remplissage	<ul style="list-style-type: none"> - Remplissage par barreaux 50x25mm soudés - Espacement entre barreaux 110 mm - Remplissage grillagé 200x55 fil Ø5mm 	
Composants des portails	<ul style="list-style-type: none"> - 1 vantail - 1 pile double de structure ou une pile double à visser - 1 sabot arrière - 2 rollers 	
Composition de l'automatisation	Motorisation multimarque (BFT, CARDIN, CAME, FAAC) en fonction du passage et du poids des vantaux. Voir tableau motorisation P.xx.	
Options	<ul style="list-style-type: none"> - Galvanisation à chaud - Options de sécurité : lisse défensive - Remplissage tôle pleine, perforée ou bas tôle, Tivano®, grillagé spécifique, Aquirwood... - Verrou de box - Poignée D22 - Serrure à code mécanique (uniquement manuel) - Ouverture pour triangle pompier - Barillet pour triangle pompier - Pattes cadenas 	<ul style="list-style-type: none"> - Verrou transversal - Anneaux soudés - Trappes de visite - Télécommandes supplémentaires 4 voies - Boucles à induction 6m - Clavier codé - Lecteur de badges et badges (10) - Horloge annuelle - Bornes d'accès - 1 jeu de cellules filaires Poids Lourd
Applications	<ul style="list-style-type: none"> - en zone urbaine - en zone industrielle (usine, entrepôt) - en zone ayant un haut niveau de sécurité (site militaire, zone aéroportuaire) 	
Normes	<ul style="list-style-type: none"> - Portails conformes à la norme EN 13241-1 - Marquage CE 	
Garantie	<ul style="list-style-type: none"> - Garantie 24 mois sur les pièces mécaniques et l'automatisme à partir de la date de livraison - Garantie jusqu'à 10 ans contre la corrosion : Les garanties contre la corrosion sont accordées automatiquement dès livraison à réception des produits. Elles ne s'appliquent que sur les produits posés en France Métropolitaine. Pour connaître les conditions de garanties et obtenir un certificat de garantie : garantie.lippi.fr 	



PILE ÉVOLUTION

CONSEILS

La PILE ÉVOLUTION est une pile esthétique et compacte, conçue pour protéger et sécuriser les équipements électroniques des portails coulissants et autoportants Z, STEM, EXPERT (hors EXPERT Max).

Performance :

- Pile pré-câblée et testée en usine
- Porte articulée permettant l'accès aux équipements internes
- Intégration d'options supplémentaires (contrôle d'accès..)
- Facilité et rapidité de pose

Sécurité optimale :

- Coffre de protection limitant les risques de vandalisme
- Equipement électronique protégé par un boîtier étanche IP44 et antichoc IP55
- Motorisation intégrée et sécurisée
- Hotline Service technique CARDIN pour diagnostic à distance : 0892.686.707.
- Verrouillage avec serrure
- En cas de coupure de courant, manœuvre d'ouverture / fermeture assurée par la batterie de secours intégrée.

DIMENSIONS

	Collection STEM (STEM Wall compris)	Collection Z	Collection EXPERT
Hauteurs portails (m)	de 1,50 à 2,00	de 1,45 à 2,05	de 1,50 à 2,25
Autoportants	de 4,00 à 8,00	de 4,00 à 8,00	de 3,00 à 10,00
Coulissants	de 4,00 à 8,00	de 4,00 à 8,00	de 3,00 à 12,00

RETROUVEZ TOUS LES COLORIS DISPONIBLES SUR LE NUANCIER P 143



DESCRIPTIF

Description	La pile Évolution est une pile coffre qui intègre la motorisation des portails et assure la protection des utilisateurs et de tous les équipements contre les intempéries et le vandalisme. Elle répond aux normes de sécurité les plus strictes. Sa structure compacte limite l'encombrement (minimum : 570mm x 480mm). Elle est compatible avec les portails coulissants et autoportants des collections EXPERT, Z et STEM. Pile conçue pour les portails coulissants et autoportants LIPPI. Ne peut être vendue séparément.
Matériau	Acier zingué
Revêtement	Thermolaquage monochouche ou bicouches
Équipement de série	<ul style="list-style-type: none"> • 1 moteur CARDIN SLI1024 • 1 feu clignotant led avec antenne intégrée • 1 éclairage de zone • transmetteur / récepteur pour barre palpeuse • 5 barres palpeuses (4 sur la pile + 1 sur le vantail) • 1 jeu de cellules • 2 télécommandes 4 canaux • 1 horloge hebdomadaire avec gestion des jours fériés • Système de communication GSM
Options	<ul style="list-style-type: none"> • Jeu de cellules poids lourds • Contrôle d'accès : clavier codé, lecteur de badge • Interphonie encastrée ou en saillie • Télécommandes 2 / 4 canaux • Boucle magnétique + relais sans pieuvre • 1 jeu de cellules filaires Poids Lourd
Normes	Conforme à la norme EUROCODE Zone 3 Validation conforme à la norme EN 13241-1
Garanties	Pile garantie contre la corrosion jusqu'à 10 ans. Pièces et automatismes garantis jusqu'à 3 ans. Pour connaître les conditions de garanties et obtenir un certificat de garantie : garantie.lippi.fr
Applications	Résidences et syndicats de copropriétés, administrations et entreprises, collectivités.



COMPATIBILITÉS



Coulissants et autoportants STEM et STEM WALL



Coulissants et autoportants Z



Coulissants et autoportants EXPERT (hors EXPERT Max)



OUVRANTS EXPERT PLIANTS

Motorisés

CARACTERISTIQUES

Portail prêt à démarrer

Compatible à la manutention (chargement, déchargement et levage) par un engin de levage tout en garantissant la sécurité des équipes et la protection du matériel.

Assemblé et câblé en usine, le portail pliant EXPERT est livré prêt à poser. Le temps de pose est alors optimisé.

Portail à faible encombrement

Le portail pliant est conçu pour les espaces restreints : il permet une gestion des passages sans contrainte grâce à son encombrement réduit.

Conditionnement consigné

Portail livré dans un emballage consigné (palette mécanosoudée et housse) : zéro déchet en fin de chantier.

RETROUVEZ
TOUS LES COLORIS
DISPONIBLES
SUR LE NUANCIER P 143



DESSCRIPTIF

Description	Les portails EXPERT pliants sont équipés de 2 ou 4 vantaux articulés. Ce sont des portails prêts à démarrer dont les conditions de livraison sont optimisées. Ils permettent la gestion des accès et libèrent le maximum d'espace pour le passage utile. Ces portails ont besoin de très peu d'espace de refoulement et répondent ainsi à la problématique des sites en terme d'encombrement.	
Matériau	Acier zingué	
Revêtement	Thermolaquage monocouche ou bicouches	
Remplissage	Barreaudé	
Structure	Cadre en 60x80mm, pile 180x180x4mm, barreaux section 30x20mm	
Composants des portails	Portail EXPERT pliant 2 vantaux - 1 moteur électromécanique CARDIN (BLESOL) ou CAME AX5024 24V à vis sans fin - 1 feu clignotant à led - 1 éclairage de zone - Transmetteur / récepteur pour barre palpeuse - 2 barres palpeuses - 1 jeu de cellules - 2 télécommandes 4 canaux - 1 horloge hebdomadaire avec gestion des jours fériés - Batterie de secours	Portail EXPERT pliant 4 vantaux - 1 moteur électromécanique CARDIN (BLESOL) ou CAME 24V à vis sans fin - 1 feu clignotant à led - 1 éclairage de zone - Transmetteur / récepteur pour barre palpeuse - 4 barres palpeuses - 1 jeu de cellules - 2 télécommandes 4 canaux - 1 horloge hebdomadaire avec gestion des jours fériés - Batterie de secours
Options	- Jeu de cellules poids lourds - Contrôle d'accès en applique (clavier codé, lecteur de badges, interphones) - Télécommandes supplémentaires 4 canaux - Boucle magnétique + relais sans pieuvre	
Applications	Les portails EXPERT pliants sont préconisés pour la sécurisation des zones administratives et économiques.	
Normes	- Portails conformes à la norme EN 13241-1 - Marquage CE	
Garantie	- Automatisme garantie 3 ans ou 50 000 cycles à partir de la date de livraison - Garantie jusqu'à 10 ans contre la corrosion : Les garanties contre la corrosion sont accordées automatiquement dès livraison à réception des produits. Elles ne s'appliquent que sur les produits posés en France Métropolitaine Pour connaître les conditions de garanties et obtenir un certificat de garantie : garantie.lippi.fr La garantie contre la corrosion ne s'applique que sur les portails installés en France métropolitaine.	

DIMENSIONS

	Hauteur (m)	Passage utile (m)	Répartition des vantaux
Portails pliants 2 vantaux	1.50 1.75 2.00	3,00	1,50m x2
		3,50	1,75m x2
		4,00	2,00m x 2
		4,50	2,25m x 2
		5,00	2,50 x 2
Portails pliants 4 vantaux	1.50 1.75 2.00	6,00	1,50m x 2 x 2
		7,00	1,75m x 2 x 2
		8,00	2,00m x 2 x 2
		9,00	2,25 x 2 x 2
		10,00	2,50 x 2 x 2



OUVRANTS MAX EXPERT COULISSANTS OU AUTOPORTANTS

Manuels ou motorisés

DIMENSIONS

Portail Coulissant

Passage(m) -> Hauteur (m)	13,00	14,00	15,00	16,00	17,00	18,00	19,00	20,00	21,00
2,00	Poutre basse : 200x200x4 Pile réception 2 piles : 150x150x4 Pile portique : 150x150x4 Cadre : 100x100x3 Montant inter : 80x80x3 Montant jonction : 100x50x5								
2,25									
2,50									

Portail Autoportant

Passage(m) -> Hauteur (m)	10,00	11,00	12,00	13,00	14,00	15,00
2,00	Poutre basse : 200x200x4 Pile réception 2 piles : 150x150x4 Pile portique : 150x150x4 Cadre : 100x100x3 Montant inter : 80x80x3 Montant jonction : 100x50x5					
2,25						
2,50						

DESSCRIPTIF

Description	Les portails EXPERT Max autoportants sur rollers ou coulissants sur rail s'ouvrent par refolement latéral (à droite, par défaut). Ils sont prévus pour des grands passages et pour une pose à visser uniquement sur massif béton (plan fourni). Les portails coulissants sont réversibles gauche et droite (le sens de refolement est à spécifier lors de la commande). Ils sont préconisés pour des sites dont le passage est intensif (jusqu'à 400 manœuvres par jour). Une version collective est disponible sur demande avec moteur débrayé en cas de coupure de courant..	
Matériau	Acier zingué	
Revêtement	Thermolaquage monocouche ou bicouches	
Remplissage	- Remplissage par barreaux 50x25mm soudés - Espacement entre barreaux 110 mm	
Composants des portails	- 1 vantail en 2 parties assemblées - 1 pile double de structure à visser - 1 pile double de réception à visser - 1 butée arrière - 2 rollers pour l'autoportant - 1 rail lourd pour le coulissants	
Composition de l'automatisation	Motorisation multimarque (BFT, CARDIN, CAME, FAAC) en fonction du passage et du poids des vantaux. Voir tableau motorisation P.xx.	
Options	- Galvanisation à chaud - Options de sécurité : lisse défensive - Remplissage tôle pleine, perforée ou bas tôle, Tivano, grillagé spécifique, Brise-vue bois... - Verrou de box - Poignée D22 - Serrure à code mécanique - Ouverture pour triangle pompier - Barillet pour triangle pompier - Pattes cadenas	- Verrou transversal - Anneaux soudés - Trappes de visite - Télécommandes supplémentaires 4 voies - Boucles à induction 6m - Clavier codé - Lecteur de badges et badges (10) - Horloge annuelle - Bornes d'accès - 1 jeu de cellules filaires Poids Lourd
Applications	- en zone urbaine - en zone industrielle (usine, entrepôt) - en zone ayant un haut niveau de sécurité (site militaire, zone aéroportuaire)	
Normes	- Portails conformes à la norme EN 13241-1 - Marquage CE	
Garantie	- Garantie 24 mois sur les pièces mécaniques et l'automatisme à partir de la date de livraison - Garantie jusqu'à 10 ans contre la corrosion : Les garanties contre la corrosion sont accordées automatiquement dès livraison à réception des produits. Elles ne s'appliquent que sur les produits posés en France Métropolitaine. Pour connaître les conditions de garanties et obtenir un certificat de garantie : garantie.lippi.fr	

RETROUVEZ
TOUS LES COLORIS
DISPONIBLES
SUR LE NUANCIER P 143





OUVRANTS TIVANO BATTANTS

Manuels

DIMENSIONS

Piles du portail TIVANO

Passage (m) \ Hauteur (m)	1 battant			2 battants						
	1.00	1.25	1.50	2.00	2.50	3.00	3.50	4.00	4.50	5.00
1.00	80x80								100x100	
1.25	80x80									
1.50	80x80						100x100		100x100	
1.75	80x80						100x100			
2.00	80x80				100x100			120x120		

RETROUVEZ
TOUS LES COLORIS
DISPONIBLES
SUR LE NUANCIER P 143



DESCRIPTIF

Description	Il est possible de choisir le sens d'ouverture lors de la commande. Les portails TIVANO sont prévus pour une pose à sceller ou à visser sur massif béton (plan fourni dans la notice)
Matériau	Acier zingué
Remplissage	Barreaux ronds - diamètre 22 mm - espacement des barreaux 110 mm (±2%) Version : barreaux non dépassants, dépassants droits, dépassants biseautés ou pointes coniques
Revêtement	Thermolaquage monocouche ou bicouches
Composants des portails	2 piles à sceller ou à visser sur platine Vantail simple ou double
Accessoires de série sur le portail	- Charnières réglables - Serrure avec deux clés, gâche et poignée - Verrou de sol pour les portails - Butée de sol pour les portails
Applications	Industries et collectivités (logements collectifs, industries, collectivités, administration, infrastructures portuaires...)
Normes	- Portails conformes à la norme EN 13241-1 - Marquage CE
Garantie	Garantie jusqu'à 10 ans contre la corrosion. Les garanties contre la corrosion sont accordées automatiquement dès la réception des produits. Elles ne s'appliquent que sur les produits posés en France Métropolitaine Pour connaître les conditions de garanties et obtenir un certificat de garantie : garantie.lippi.fr

FABRICATION
FRANÇAISEProduit marqué
CEAnti-corrosion
Garantie jusqu'à
24 moisAnti-corrosion
Garantie jusqu'à
10 ans

OUVRANTS TIVANO COULISSANTS OU AUTOPORTANTS

Manuels ou motorisés

DIMENSIONS

Piles du portail TIVANO

Passage (m) \ Hauteur (m)	3.00	3.50	4.00	5.00	6.00
1.25	120x120				
1.50					
1.75					
2.00					



Portail TIVANO autoportant



Portail TIVANO coulissant

RETROUVEZ
TOUS LES COLORIS
DISPONIBLES
SUR LE NUANCIER P 143



DESCRIPTIF

Description	Les portails automatisés TIVANO coulissants ou autoportants s'ouvrent par refoulement latéral, à droite par défaut. Ils sont prévus pour une pose à visser sur massif béton (plan fourni dans la notice).	
Matériau	Acier zingué	
Remplissage	Barreaux ronds - diamètre 22 mm - espacement des barreaux 110 mm (±2%) Version : barreaux non dépassants, dépassants droits, dépassants biseautés ou pointes coniques	
Composition des portails	Autoportant 1 vantail (réglable) 1 pile guide à visser 1 pile de réception à visser 2 rollers sur platine à visser Coulissant 1 vantail 1 pile guide à visser 1 pile de réception à visser 1 kit de rails à visser	
Composants de l'automatisation	FAAC 720 et FAAC 721	
Options	<ul style="list-style-type: none"> - Borne d'accès nue véhicules légers 80x80mm - Borne d'accès nue véhicules légers + poids lourds 80x80mm - Boucle à magnétique + relais 6m - Horloge annuelle paramétrable : jours fériés... - Bord sensible arrière passif (uniquement pour coulissant) - Télécommandes 4 canaux supplémentaires - Clavier codé 	<ul style="list-style-type: none"> - Lecteur de badge - Badges supplémentaires (lot de 10) - Couple de cellules supplémentaires (PL) - Batterie de secours (pour moteur C720 et C721 uniquement) - Lisse défensive
Services	<ul style="list-style-type: none"> - Forfait de mise en route du portail hors option complexe - Installation Option complexe (Horloge annuelle, boucle à induction...) - Contrat d'entretien par chantier entre 1 et 5 ans - 2 visites annuelles 	<ul style="list-style-type: none"> - Intervention SAV - Formation vendeurs - Assistance à la pose
Applications	Industries et collectivités (logements collectifs, industries, collectivités, administration, infrastructures portuaires...)	
Normes	<ul style="list-style-type: none"> - Portails conformes à la norme EN 13241-1 - Marquage CE 	
Garantie	<ul style="list-style-type: none"> - Garantie jusqu'à 24 mois sur les pièces mécaniques et l'automatisme - Garantie jusqu'à 10 ans contre la corrosion. Les garanties contre la corrosion sont accordées automatiquement dès la réception des produits. Elles ne s'appliquent que sur les produits posés en France Métropolitaine Pour connaître les conditions de garanties et obtenir un certificat de garantie : garantie.lippi.fr	





BARREAUDAGE TIVANO

CONSEILS

Système de fixation invisible

La lisse TIVANO est fixée directement dans la feuillure du poteau sans soudure ni perçage ; elle masque ainsi le système d'accroche.

Conseils et mises en garde

TIVANO ne répond pas à la norme garde corps.

En cas de découpe du panneau, utiliser un kit de recoupe TIVANO. Ce kit recoupe est conçu pour un barreaudage complet. Il est composé de 4 vis, 4 plats et 4 bouchons de lisse en alu non plastifiés.

DIMENSIONS

ATTENTION :

La hauteur réelle du barreaudage est inférieure de 100mm à la hauteur commerciale indiquée dans le tableau ci-après. Cet écart correspond à la garde au sol prévue lors du montage du barreaudage.



RETROUVEZ
TOUS LES COLORIS
DISPONIBLES
SUR LE NUANCIER P 143

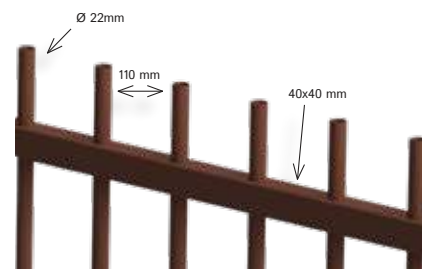

60

Tableau de correspondance	
Hauteur commerciale	Hauteur réelle
1.00	0.90
1.25	1.15
1.50	1.40
1.75	1.65
2.00	1.90
2.25	2.15
2.50	2.40

DESSCRIPTIF

Description	TIVANO rectangulaire : - Barreaux : 50x25mm - Lisses : 40x40mm - Barreaux non traversants - Vide entre barreaux : 110mm TIVANO carré : - Barreaux : 20x20mm - Lisses : 40x40mm - Barreaux non traversants - Vide entre barreaux : 110mm TIVANO rond : - Barreaux diamètre : 22mm - Lisses : 40x40mm - Vide entre barreaux : 110mm (espace entre poteaux et 1 ^{er} barreau : 154mm) - Modèles proposés : barreaux traversants ou non, avec pointes coniques, coupe biseau à 45°, coupe droite
Matériau	Acier zingué
Longueur	2,50 m(+ système de fixation)
Entraxe	Entraxe poteaux EXPERT (260S) : 2560mm / entraxe poteaux EXPERT plus(450A) : 2566mm
Revêtement	Thermolaquage monocouche ou bicouches
Conditionnement	Palettes de 25 panneaux barreaudés
Fixation	L'assemblage est réalisé par une pièce d'ancrage à l'intérieur de la lisse qui permet de recevoir, par simple emboîtement, la pièce fixée sur le poteau. Une fois assemblé, il est impossible de démonter le barreaudage. Cette pièce permet à la clôture d'accepter tous les angles jusqu'à 90°.
Options	- Lisse défensive - Barreaudage rond avec vide entre barreaux de 133mm - Lisse décorative avec losange ou ronde - Doublage tôle festonnée - Possibilité de double lisse en partie haute sur les traversants ou en partie basse - Possibilité de barreaudage en aluminium - sur demande - Soubassement couleur en acier disponible sur demande
Applications	Industries et collectivités (logements collectifs, industries, collectivités, administration, infrastructures portuaires...)
Garantie	- Garantie jusqu'à 10 ans contre la corrosion Les garanties contre la corrosion sont accordées automatiquement dès la réception des produits. Elles ne s'appliquent que sur les produits posés en France Métropolitaine Pour connaître les conditions de garanties et obtenir un certificat de garantie : garantie.lippi.fr

Type	Poteau	EXPERT			EXPERT +	
		Sur platine	Scellement court	Scellement long	Scellement court	Scellement long
Barreaux rectangulaires	1.00m	1.05m	1.25m			
	1.25m	1.25m	1.45m			
	1.50m	1.45m	1.75m	1.95m		
	1.75m		1.95m	2.25m		2.20m
	2.00m		2.25m	2.50m	2.20m	2.60m
Barreaux carrés	1.00m	1.05m	1.25m			
	1.25m	1.25m	1.45m			
	1.50m	1.45m	1.75m	1.95m		
	1.75m	1.75m	1.95m	2.25m		2.20m
	2.00m		2.25m	2.50m	2.20m	2.60m
Barreaux ronds dépassants et non dépassants	1.00m	1.05m	1.25m			
	1.25m	1.25m	1.45m			
	1.50m	1.45m	1.75m	1.95m		
	1.75m	1.75m (seulement pour le non dépassant)	1.95m	2.25m		2.20m
	2.00m		2.25m	2.50m	2.20m	2.60m
	2.25m ⁽¹⁾				2.60m	2.80m
2.50m ⁽¹⁾				2.80m	3.10m	

⁽¹⁾ 2 lisses 40x40 mm en partie basse espacées de 392 mm

61



PANNEAUX EXPERT 45 MEDIUM

CONSEILS

Utilisation du clips de fixation avec soit la clé EXPERT, le clipseur ou la pince EXPERT pour la fixation sur le poteau EXPERT.

Afin de faciliter la pose des angles de 76° à 120°, il est préconisé d'utiliser une feuillure pour la pose avec le poteau EXPERT. Pour les autres angles, accoler deux poteaux EXPERT.

Nos clôtures ne peuvent en aucun cas servir de garde corps.

Pour une installation proche de la mer, il est recommandé d'utiliser le panneau Bord de Mer.

Nous déclinons toute responsabilité si des brise-vues sont installés sur nos clôtures.

POSE

La clôture EXPERT 45 Medium s'installe avec des clips qui lui permettent d'accepter les redans avec précision en fonction du terrain à délimiter.

RETROUVEZ
TOUS LES COLORIS
DISPONIBLES
SUR LE NUANCIER P 143



DESSCRIPTIF

Description :	Panneau électro-soudé.
Matériau :	Acier zingué
Longueur :	2.50m
Maille :	200x55mm (entraxe fils)
Diamètre des fils :	Fil horizontal Ø 5mm, Fil vertical Ø 4mm
Norme :	Conforme à la norme NF EN 10223-7 sur « les panneaux aciers soudés pour clôture »
Revêtement :	Thermolaquage monocouche ou bicouches
Finition :	Picots de 25mm en partie haute
Conditionnement :	Palettes de 60 panneaux
Fixation :	Clips inox plastifiés (éléments vendus séparément)
Options :	<ul style="list-style-type: none"> - Platine pour poteau EXPERT (260S) : à éclisse (pour poteau inférieur à 2.00m), soudé centrée ou déportée, platine en U soudée centrée ou déportée, platine équerre soudée centrée ou déportée - Feuillure EXPERT aluminium à visser pour les angles de 76° à 120° - Lisse de protection - Kit d'occultation : Brise-vue Bois Brise-vue PVC Brise-vue Composite
Application :	Habitat individuel, collectivité et industrie
Garantie :	Garantie jusqu'à 10 ans contre la corrosion : Les garanties contre la corrosion sont accordées automatiquement dès livraison à réception des produits. Elles ne s'appliquent que sur les produits posés en France Métropolitaine Pour connaître les conditions de garanties et obtenir un certificat de garantie : garantie.lippi.fr

DIMENSIONS

Hauteur panneau (m)	Hauteur poteau*à sceller (m)	Longueur	Nombre de plis	Nombre de Clips *** / Poteau	Poids (kg)
1,03	1,25/1,45**	2,50	2	6	7,88
1,23	1,45/1,75**	2,50	2	6	9,03
1,53	1,75/1,95**	2,50	3	8	10,80
1,73	1,95/2,25**	2,50	3	10	12,63
1,93	2,50	2,50	3	10	13,77

*En cas de terrain avec redans, prendre la hauteur de poteau supérieure

** Scellement court (dans un muret) / scellement long (en pleine terre)

*** Les Clips sont vendus séparément

POTEAUX ASSOCIÉS

Poteau	Applications	Résistance à 1m du sol	Entraxe poteau
Poteau EXPERT (260S)	Habitat individuel, collectivité et industrie	260 kg	2515mm
Poteau EXPERT PLUS (450A)	Habitat individuel, collectivité et industrie	450 kg	2520mm



PANNEAUX EXPERT 45 PREMIUM

CONSEILS

Utilisation du clips de fixation avec soit la clé EXPERT, le clipseur ou la pince EXPERT pour la fixation sur le poteau EXPERT.

Pour renforcer la résistance, nous préconisons la mise en place de rivets pop, de vis autocassantes ou de bloqueurs.

Afin de faciliter la pose des angles de 76° à 120°, il est préconisé d'utiliser une feuillure pour la pose

avec le poteau EXPERT. Pour les autres angles, accoler deux poteaux EXPERT.

Nos clôtures ne peuvent en aucun cas servir de garde corps.

Pour une installation proche de la mer, il est recommandé d'utiliser le Panneau Bord de Mer.

Nous déclinons toute responsabilité si des brise-vues sont installés sur nos clôtures.



Maille du panneau EXPERT 45 Premium

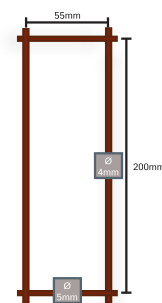

Panneau EXPERT 45 Premium

RETROUVEZ
TOUS LES COLORIS
DISPONIBLES
SUR LE NUANCIER P 143



DESSCRIPTIF

Description	Panneau électro-soudé.
Matériau	Acier zingué
Longueur	2.50m
Maille	200x55mm (entraxe fils)
Diamètre du fil	Fil horizontal = 5mm; fil vertical = 4mm
Revêtement	Thermolaquage monocouche ou bicouches
Finition	Picots de 25mm en partie haute
Conditionnement	Palette de 70 panneaux
Fixation	Clips inox plastifiés (vendus séparément)
Options	<ul style="list-style-type: none"> - Platine pour poteau EXPERT (260S) : à éclipse (pour poteau inférieur à 2.00m), soudé centrée ou déportée, platine en U soudée centrée ou déportée, platine équerre soudée centrée ou déportée - Feuillure EXPERT aluminium à visser pour les angles de 76° à 120° - Lisse de protection - Kit d'occultation : Brise-vue Bois Brise-vue PVC Brise-vue Composite - Sécurisation avec le bloqueur de clips en Aluminium non plastifié avec écrou et vis autocassante (vendu séparément) - Bavolet Haro simple ou double soudé, bavolet amovible
Applications	Habitat individuel, collectivité et industrie
Garantie	Garantie jusqu'à 15 ans contre la corrosion : Les garanties contre la corrosion sont accordées automatiquement dès livraison à réception des produits. Elles ne s'appliquent que sur les produits posés en France Métropolitaine. Pour connaître les conditions de garanties et obtenir un certificat de garantie : garantie.lippi.fr

DIMENSIONS

Hauteur panneau (m)	Poids du panneau (kg)	Nombre de plis ⁽³⁾	Nombre de clips ⁽³⁾ / poteau	Hauteur poteau ⁽¹⁾ (m)
1.03	8.01	2	6	1.25 / 1.45 ⁽²⁾
1.23	9.19	2	6	1.45 / 1.75 ⁽²⁾
1.53	11	3	8	1.75 / 1.95 ⁽²⁾
1.73	12.84	3	10	1.95 / 2.25 ⁽²⁾
1.93	14	3	10	2.50

⁽¹⁾ En cas de terrain avec redans, prendre la hauteur de poteau supérieurs

⁽²⁾ Scellement court (dans un muret) / scellement long (en pleine terre)

⁽³⁾ Les clips sont vendus séparément

POTEAUX ASSOCIÉS

Poteau	Applications	Résistance à 1m du sol	Entraxe poteaux
Poteau EXPERT (260S)	Habitat individuel, Habitat collectif, Industrie	260 kg	2515mm
Poteau Bord de mer (250A)	Habitat individuel, Bord de mer	250 kg	2510mm
Poteau EXPERT PLUS (450A)	Habitat individuel, collectivité et industrie	450 kg	2520mm



PANNEAUX EXPERT 55 MEDIUM

CONSEILS

Utilisation du clips de fixation avec soit la clé EXPERT, le clipseur ou la pince EXPERT pour la fixation sur le poteau EXPERT.

Pour renforcer la résistance, nous préconisons la mise en place de rivets pop, de vis autocassantes ou de bloqueurs.

Afin de faciliter la pose des angles de 76° à 120°, il est préconisé d'utiliser une feuillure pour la pose

avec le poteau EXPERT. Pour les autres angles, accoler deux poteaux EXPERT.

Nos clôtures ne peuvent en aucun cas servir de garde corps.

Pour une installation proche de la mer, il est recommandé d'utiliser le Panneau Bord de Mer.

Nous déclinons toute responsabilité si des pare-vues sont installés sur nos clôtures.



Maille du panneau EXPERT
55 Medium

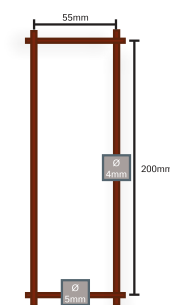

Panneau
EXPERT 55 Medium

RETROUVEZ
TOUS LES COLORIS
DISPONIBLES
SUR LE NUANCIER P 143



DESSCRIPTIF

Description	Panneau électro-soudé.
Matériau	Acier zingué
Longueur	2.50m
Maille	200x55mm (entraxe fils)
Diamètre du fil	5mm
Revêtement	Thermolaquages monocouche ou bicouches
Finition	Picots de 25mm en partie haute
Conditionnement	Palette de 30 à 60 panneaux en fonction des hauteurs de panneaux
Fixation	Clips inox plastifiés (vendus séparément)
Options	<ul style="list-style-type: none"> - Platine pour poteau EXPERT (260S) : amovible (pour poteau inférieur à 2.00m), soudé centrée ou déportée, platine en U soudée centrée ou déportée, platine équerre soudée centrée ou déportée - Feuillure EXPERT aluminium à visser pour les angles de 76° à 120° - Lisse de protection - Kit d'occultation : Brise-vue Bois Brise-vue PVC Brise-vue Composite
Applications	Habitat individuel, collectivité et industrie

DIMENSIONS

Hauteur panneau (m)	Hauteur poteau ⁽¹⁾ (m)	Poids du panneau (kg)	Nombre de plis	Nombre de clips ⁽³⁾ / poteau
0.43		5.28	2	4
0.63	0.85 / 1.05 ⁽²⁾	6.92	2	4
0.83	1.05 / 1.25 ⁽²⁾	8.97	2	6
1.03	1.25 / 1.45 ⁽²⁾	10	2	6
1.23	1.45 / 1.75 ⁽²⁾	12.25	2	6
1.53	1.75 / 1.95 ⁽²⁾	15.50	3	8
1.73	1.95 / 2.25 ⁽²⁾	17.14	3	10
1.93	2.50	18.78	3	10
2.03	2.50	18.78	3	10
2.23	2.75	22.37	4	12
2.43 ⁽⁴⁾	3.15	24.35	4	12

⁽¹⁾ En cas de terrain avec redans, prendre la hauteur de poteau supérieurs

⁽²⁾ Scellement court (dans un muret) / scellement long (en pleine terre)

⁽³⁾ Les clips sont vendus séparément

⁽⁴⁾ Longueur : 2.40m

POTEAUX ASSOCIÉS

Poteau	Applications	Résistance à 1m du sol	Entraxe poteaux
Poteau EXPERT (260S)	Habitat individuel, Habitat collectif, Industrie	260 kg	2515mm
Poteau EXPERT PLUS (450A)	Habitat individuel, collectivité et industrie	450 kg	2520mm



PANNEAUX EXPERT 55 PREMIUM

CONSEILS

Utilisation du clips de fixation avec soit la clé EXPERT, le clipseur ou la pince EXPERT pour la fixation sur le poteau EXPERT.

Pour renforcer la résistance, nous préconisons la mise en place de rivets pop, de vis autocassantes ou de bloqueurs.

Afin de faciliter la pose des angles de 76° à 120°, il est préconisé d'utiliser une feuillure pour la pose

avec le poteau EXPERT. Pour les autres angles, accoler deux poteaux EXPERT.

Nos clôtures ne peuvent en aucun cas servir de garde corps.

Pour une installation proche de la mer, il est recommandé d'utiliser le Panneau Bord de Mer.

Nous déclinons toute responsabilité si des pare-vues sont installés sur nos clôtures.



Maille du panneau EXPERT 55 Premium

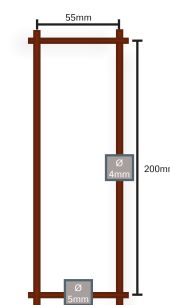

Panneau EXPERT 55 Premium

RETROUVEZ
TOUS LES COLORIS
DISPONIBLES
SUR LE NUANCIER P 143



DESRIPTIF

Description	Panneau électro-soudé.
Matériau	Acier zingué
Longueur	2.50m
Maille	200x55mm (entraxe fils)
Diamètre du fil	5mm
Revêtement	Thermolaquage monocouche ou bicouches
Finition	Picots de 25mm en partie haute
Conditionnement	Palettes de 30 à 60 panneaux en fonction des hauteurs de panneau
Fixation	Clips inox plastifiés (vendus séparément)
Options	<ul style="list-style-type: none"> - Platine pour poteau EXPERT (260S) : à éclisse (pour poteau inférieur à 2.00m), soudé centrée ou déportée, platine en U soudée centrée ou déportée, platine équerre soudée centrée ou déportée - Feuillure EXPERT aluminium à visser pour les angles de 76° à 120° - Lisse de protection - Kit d'occultation : Brise-vue bois Brise-vue PVC Brise-vue Composite - Sécurisation avec le bloqueur de clips en Aluminium non plastifié avec écrou et vis autocassante (vendu séparément) - Bavolet Haro simple ou double soudé, bavolet amovible
Applications	Habitat individuel, collectivité et industrie
Garantie	Garantie jusqu'à 15 ans contre la corrosion : Les garanties contre la corrosion sont accordées automatiquement dès livraison à réception des produits. Elles ne s'appliquent que sur les produits posés en France Métropolitaine. Pour connaître les conditions de garanties et obtenir un certificat de garantie : garantie.lippi.fr

DIMENSIONS

Hauteur panneau (m)	Poids du panneau (kg)	Nombre de plis	Nombre de clips ⁽³⁾ / poteau	Hauteur poteau ⁽¹⁾ (m)
0.43	5.37	2	4	
0.63	7.01	2	4	0.85 / 1.05 ⁽²⁾
0.83	9.09	2	6	1.05 / 1.25 ⁽²⁾
1.03	10.13	2	6	1.25 / 1.45 ⁽²⁾
1.23	12.41	2	6	1.45 / 1.75 ⁽²⁾
1.53	15.70	3	8	1.75 / 1.95 ⁽²⁾
1.73	17.36	3	10	1.95 / 2.25 ⁽²⁾
1.93	19.01	3	10	2.50
2.03	20.55	4	10	2.50
2.23	22.65	4	12	2.75
2.43 ⁽⁴⁾	24.64	4	12	3.15

⁽¹⁾En cas de terrain avec redans, prendre la hauteur de poteau supérieures
⁽²⁾Scellement court (dans un muret) / scellement long (en pleine terre)
⁽³⁾ Les clips sont vendus séparément
⁽⁴⁾ Hauteur : 2.40m

POTEAUX ASSOCIÉS

Poteau	Applications	Résistance à 1m du sol	Entraxe poteaux
Poteau EXPERT (260S)	Habitat individuel, Habitat collectif, Industrie	260 kg	2515mm
Poteau Bord de mer (250A)	Habitat individuel, Bord de mer	250 kg	2510mm
Poteau EXPERT PLUS (450A)	Habitat individuel, collectivité et industrie	450 kg	2520mm



PANNEAUX EXPERT 55 BORD DE MER

CONSEILS

Utilisation du clips de fixation avec soit la clé EXPERT, le clipseur ou la pince EXPERT pour la fixation sur le poteau EXPERT.

Pour renforcer la résistance, nous préconisons la mise en place de rivets pop, de vis autocassantes ou de bloqueurs.

Afin de faciliter la pose des angles de 76° à 120°, il est préconisé

d'utiliser une feuillure pour la pose avec le poteau EXPERT. Pour les autres angles, accoler deux poteaux EXPERT.

Nos clôtures ne peuvent en aucun cas servir de garde corps.

Nous déclinons toute responsabilité si des brise-vues sont installés sur nos clôtures.



Maille du panneau EXPERT 55 Premium

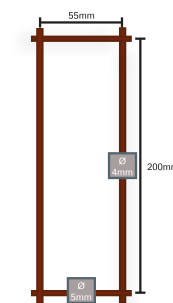

Panneau EXPERT 55 Premium

RETROUVEZ
TOUS LES COLORIS
DISPONIBLES
SUR LE NUANCIER P 143



DESRIPTIF

Description	Panneau électro-soudé.
Matériau	- Fil acier galvanisé à chaud non plastifié (masse moyenne 500g/m ²) - Fil acier revêtu d'un alliage Zn95 Al5 Classe A (95% de zinc et 5% d'aluminium reconnu pour ces propriétés anti-corrosion) plastifié
Longueur	2.50m
Maille	200x55mm (entraxe fils)
Diamètre du fil	5mm
Revêtement	Thermolaquage monocouche ou bicouches
Finition	Picots de 25mm en partie haute
Conditionnement	Palettes de 30 à 60 panneaux en fonction des hauteurs de panneau
Fixation	Clips inox plastifiés (vendus séparément)
Options	- Platine équerre soudée centrée ou déportée - Lisse de protection - Kit d'occultation : Brise-vue Bois Brise-vue PVC Brise-vue Composite - Sécurisation avec le bloqueur de clips en Aluminium non plastifié avec écrou et vis autocassante (vendu séparément) - Bavolet Haro simple ou double soudé, bavolet amovible - Plastification sur Galva à chaud
Applications	Zones proche de la mer ou avec une atmosphère corrosive
Garantie	Garantie jusqu'à 15 ans contre la corrosion : Les garanties contre la corrosion sont accordées automatiquement dès livraison à réception des produits. Elles ne s'appliquent que sur les produits posés en France Métropolitaine. Pour connaître les conditions de garanties et obtenir un certificat de garantie : garantie.lippi.fr

DIMENSIONS

Hauteur panneau (m)	Revêtement	Poids du panneau (kg) Galva à chaud / ZnAl	Nombre de plis	Nombre de clips ⁽¹⁾ / poteau
0.43	Galvanisé à chaud	5.28	2	4
0.63	Galvanisé à chaud	6.95	2	4
0.83	Galvanisé à chaud	8.63	2	6
1.03	Galvanisé à chaud / ZnAl	9.66 / 10.84 ⁽²⁾	2	6
1.23	Galvanisé à chaud / ZnAl	11.97 / 12.51 ⁽²⁾	2	6
1.53	Galvanisé à chaud	16.20	3	8
1.73	Galvanisé à chaud / ZnAl	16.82 / 17.78 ⁽²⁾	3	10
1.93	Galvanisé à chaud / ZnAl	18.49 / 19.44 ⁽²⁾	3	10
2.03	Galvanisé à chaud	20.04	4	10
2.23	Galvanisé à chaud	21.72	4	12
2.43 ⁽³⁾	Galvanisé à chaud	23.38	4	12

⁽¹⁾ Les clips sont vendus séparément

⁽²⁾ Scellement court (dans un muret) / scellement long

⁽³⁾ Longueur : 2.40m



PANNEAUX EXPERT 656 PREMIUM

CONSEILS

Ce panneau, n'ayant pas de plis de renforts, est plus flexible et nécessite une tension pour obtenir une bonne planéité.

L'utilisation de lisse haute permet d'obtenir cette planéité.

Utilisation du clips de fixation avec soit la clé EXPERT, le clipseur ou la pince EXPERT pour la fixation sur le poteau EXPERT.

Pour renforcer la résistance (éviter le vandalisme et retarder l'intrusion), nous préconisons la mise en place de bloqueurs aluminium, de vis et écrou auto cassants.

Afin de faciliter la pose des angles de 76° à 120°, il est préconisé d'utiliser une feuillure pour la pose avec le poteau EXPERT. Pour les autres angles, accoler deux poteaux EXPERT. Nos clôtures ne peuvent en aucun cas servir de garde corps.

Pour une installation proche de la mer, il est recommandé d'utiliser le Panneau EXPERT 656 Galvanisé à chaud.

Nous déclinons toute responsabilité si des brise-vues sont installés sur nos clôtures



Maille du panneau EXPERT 656 Premium

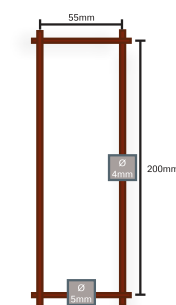

Panneau EXPERT 656 Premium

RETROUVEZ
TOUS LES COLORIS
DISPONIBLES
SUR LE NUANCIER P 143



DESRIPTIF

Description	Panneau électro-soudé.
Matériau	Acier zingué
Longueur	2.50m
Maille	200x55mm (entraxe fils)
Diamètre du fil	Horizontaux : 6mm ; Verticaux : 5mm ; Horizontaux : 6mm
Revêtement	Thermolaquage monocouche ou bicouches
Finition	Picots de 25mm en partie haute
Conditionnement	Palettes de 30 panneaux
Fixation	Clips inox plastifiés (vendus séparément)
Options	<ul style="list-style-type: none"> - Platine à éclisse pour poteau EXPERT (260S) inférieur à 2.00m, platine équerre soudée, platine en U soudée - Feuillure EXPERT aluminium à visser pour les angles de 76° à 120° - Lisse de protection - Sécurisation avec le bloqueur de clips en Aluminium non plastifié avec écrou et vis autocassante (vendu séparément) - Bavolet Haro simple ou double soudé, bavolet amovible
Applications	Zones industrielles, établissements scolaires, bâtiments publics, magasins, terrains multisports, parcs, aires de jeux
Garantie	Garantie jusqu'à 15 ans contre la corrosion : Les garanties contre la corrosion sont accordées automatiquement dès livraison à réception des produits. Elles ne s'appliquent que sur les produits posés en France Métropolitaine. Pour connaître les conditions de garanties et obtenir un certificat de garantie : garantie.lippi.fr

DIMENSIONS

Hauteur panneau (m)	Poids du panneau (kg)	Nombre de clips ⁽³⁾ / poteau	Hauteur poteau ⁽¹⁾ (m)
0.43	6.32	4	-
0.63	8.55	4	0.85 / 1.05 ⁽²⁾
0.83	12.24	6	1.05 / 1.25 ⁽²⁾
1.03	14.05	6	1.25 / 1.45 ⁽²⁾
1.23	16.47	6	1.45 / 1.75 ⁽²⁾
1.43	19.01	8	1.75 / 1.95 ⁽²⁾
1.63	21.35	8	2.25
1.83	23.70	10	2.50
2.03	26.40	10	2.50
2.23	28.91	12	2.75
2.43 ⁽⁴⁾	31.23	12	3.15

⁽¹⁾ En cas de terrain avec redans, prendre la hauteur de poteau supérieurs

⁽²⁾ Scellement court (dans un muret) / scellement long (en pleine terre)

⁽³⁾ Les clips sont vendus séparément

⁽⁴⁾ Hauteur : 2.40m

POTEAUX ASSOCIÉS

Poteau	Entraxe poteaux
Poteau EXPERT (260S)	2515mm
Poteau EXPERT PLUS (450A)	2520mm



DESRIPTIF

Description	Poteau en acier profilé, zingué et plastifié.
Matériau	Acier zingué
Bouchon	Bouchon livré monté
Revêtement	Thermolaquage monocouche ou bicouches
Fixation	Clips inox plastifiés (vendus séparément)
Conditionnement	Palettes de 64 poteaux
Options	- Platine à éclisse EXPERT (260S) pour poteau inférieur à 2.00m, platine équerre soudée, platine en U soudée - Feuillure EXPERT aluminium à visser pour les angles de 76° à 120° - Bavolet Haro simple ou double, bavolet amovible - Mise à la terre - Sécurisation avec le bloqueur de clips en Aluminium non plastifié avec écrou et vis autocassante (vendu séparément)
Applications	Sites industriels, établissements scolaires, bâtiments publics, magasins, terrains multisports, parcs, aires de jeux
Garantie	Garantie jusqu'à 10 ans contre la corrosion. Les garanties contre la corrosion sont accordées automatiquement dès livraison à réception des produits. Elles ne s'appliquent que sur les produits posés en France Métropolitaine Pour connaître les conditions de garanties et obtenir un certificat de garantie : garantie.lippi.fr

POTEAU EXPERT(260S)

CARACTÉRISTIQUES

Utilisation du clips de fixation avec soit la clé EXPERT, le clipseur ou la pince EXPERT pour la fixation sur le poteau EXPERT.
Pour renforcer la résistance (éviter le vandalisme et retarder l'intrusion), nous préconisons la mise en place de bloqueurs aluminium ou de vis et écrou auto cassants.
Afin de faciliter la pose des angles de 76° à 120°, il est préconisé d'utiliser une feuillure pour la pose avec le poteau EXPERT. Pour les autres angles, accoler deux poteaux EXPERT.

Nos clôtures ne peuvent en aucun cas servir de garde corps.
Le bavolet amovible est un élément de protection supplémentaire qui permet de dissuader l'intrusion ; c'est un prolongement du poteau EXPERT. Il s'installe en haut du poteau de clôture pour former un angle supérieur à 45° à l'intérieur, à l'extérieur, droit ou encore en Y, et mesure 50 cm. Entre deux bavolets sont disposés des panneaux pour bavolets, des rangs de ronce ou des réseaux défensifs qui rendent la clôture encore plus dissuasive.
Des kits de mise à la terre sont disponibles. Ils permettent de relier la clôture à la terre, pour la sécurité des personnes.

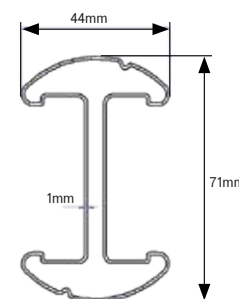

Vue de coupe du poteau EXPERT (260S)



Profil du poteau EXPERT (260S)

RETROUVEZ
TOUS LES COLORIS
DISPONIBLES
SUR LE NUANCIER P 143



DIMENSIONS

Hauteur du poteau à sceller (m) ⁽¹⁾	Hauteur panneau (m)	Poids (kg)	Nombre de clips ⁽²⁾ / poteau
0.65	0.43	1.87	3
0.85	0.43	2.33	4
1.05	0.63	2.83	4
1.25	0.83	3.31	6
1.45	1.03	3.58	6
1.55	1.03	4.02	6
1.75	1.23	4.25	6
1.95	1.43 / 1.53	4.70	8
2.05	1.53	4.93	8
2.25	1.73	5.38	10
2.50	2.03	5.94	10
2.75	2.23	6.50	12
2.95	2.43	6.95	12
3.15	2.43	7.40	12
3.55	3.03	8.30	16

⁽¹⁾ En cas de terrain avec redans, prendre la hauteur de poteau supérieure

⁽²⁾ Les clips et les bloqueurs sont vendus séparément

PANNEAUX ASSOCIÉS

Panneau	Maille (mm)	Diamètre des fils
EXPERT 45 Medium et Premium	200 x 55	Fils horizontaux : 5 Fils verticaux : 4
EXPERT 55 Medium et Premium	200 x 55	5
EXPERT 656 Premium	200 x 55	Fils horizontaux : 6 Fils verticaux : 5



Bouchon du poteau EXPERT (260S)



POTEAU EXPERT PLUS (450A)

CONSEILS

Utilisation du clip de fixation avec la pince EXPERT ou le clipseur EXPERT pour la mise en place sur le poteau.

Pour renforcer la résistance (éviter le vandalisme et retarder l'intrusion), nous préconisons la mise en place de bloqueurs aluminium ou de vis et d'écrou auto cassants.

Afin de faciliter la pose des angles à 90°, il est préconisé d'utiliser une feuillure pour la pose avec le poteau EXPERT. Pour les autres angles, accoler deux poteaux EXPERT.

Nos clôtures ne peuvent en aucun cas servir de garde-corps.

Le bavolet amovible est un élément de protection supplémentaire qui permet de retarder l'intrusion ; c'est un prolongement du poteau EXPERT.

Il s'installe en haut du poteau de clôture pour former un angle supérieur à 45°, à l'intérieur, à l'extérieur et mesure 50cm. Entre deux bavolets sont disposés des panneaux, des rangs de ronce ou des réseaux défensifs qui rendent la clôture encore plus dissuasive.

Les poteaux en aluminium sont conducteurs, ils peuvent donc être utilisés autour des sous-stations EDF ou SNCF. Et sécurisés avec des kits de mise à la terre qui permettent de relier la clôture à la terre, pour la sécurité des personnes.

RETROUVEZ
TOUS LES COLORIS
DISPONIBLES
SUR LE NUANCIER P 143



DESRIPTIF

Description	Poteau en aluminium extrudé et plastifié
Matériau	Aluminium
Bouchon	Bouchon livré
Revêtement	Thermolaquage monocouche ou bicouches
Fixation	Clips inox plastifiés (vendus séparément)
Conditionnement	Palettes de 72 poteaux
Options	<ul style="list-style-type: none"> - Platine à l'anglaise à visser - Bavolet pour panneau - Bavolet Haro simple ou double - Mise à la terre - Sécurisation avec bloqueurs de clips en aluminium non plastifié avec vis auto cassante - Feuillure Expert aluminium à visser pour les angles de 76° à 120°
Applications	Bâtiments publics, magasins, parcs, aires de jeux
Garantie	Garantie jusqu'à 15 ans contre la corrosion. Les garanties contre la corrosion sont accordées automatiquement dès livraison à réception des produits. Elles ne s'appliquent que sur les produits posés en France Métropolitaine Pour connaître les conditions de garanties et obtenir un certificat de garantie : garantie.lippi.fr

DIMENSIONS

Hauteur du poteau à sceller (m)	Hauteur panneau (m)	Poids (kg)	Nombre de clips / poteau
0.85	0.43	1.86	4
1.05	0.63	2.29	4
1.25	0.83	2.72	6
1.45	1.03	3.15	6
1.55	1.03	3.37	6
1.75	1.23	3.80	6
1.95	1.43	4.22	8
2.05	1.53	4.44	8
2.25	1.73	4.88	10
2.50	2.03	5.42	10
2.75	2.23	5.95	12
2.95	2.43	6.38	12
3.15	2.43	6.81	12
3.55	3.03	7.67	16
3.55	3.03	8.30	16

PRODUITS ASSOCIÉS

Panneau	Maille (mm)	Diamètre des fils (mm)
EXPERT 55 Premium ou Bord de Mer	200 x 55	Fil Ø 5
Panneau EXPERT 656 Premium	200 x 55	Fils horizontaux : Ø 6 Fil vertical : Ø 5
Occultation Z	Plein	Ep : 1
Barreaudage TIVANO		Lisse 40x40x1.5
Barreaudage STEM		Lisse 40x40x1.5

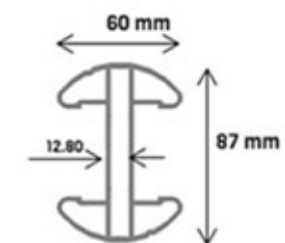

Vue en coupe EXPERT PLUS (450A)





PLATINE À ECLISSE EXPERT PLUS (450A)

CONSEILS

Pose sur dallage et muret

Le poteau EXPERT PLUS (450A) s'insère directement dans l'éclisse de la platine. Il reste seulement à fixer la visserie pour maintenir le poteau dans la platine.

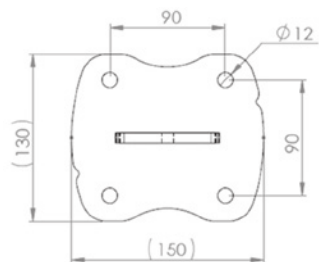

RETROUVEZ
TOUS LES COLORIS
DISPONIBLES
SUR LE NUANCIER P 143



DESCRIPTIF

Description	La platine à éclisse EXPERT est utilisée avec le poteau EXPERT PLUS (450A) supérieur à 2.00m.
Matériau	Acier zingué
Revêtement	Thermolaquage monocouche ou bicouches
Fixation	La visserie de fixation du poteau est comprise

DIMENSIONS

Platine à éclisse EXPERT PLUS (450A)	
Dimensions	130x150x170mm (LxIxH) - trous Ø12mm entraxes 90mm
Poids	2.1 kg



PLATINE À ECLISSE EXPERT (260S)

CONSEILS

Pose sur dallage et muret

Le poteau EXPERT (260S) s'insère directement dans l'éclisse de la platine. Il reste seulement à fixer la visserie pour maintenir le poteau dans la platine.

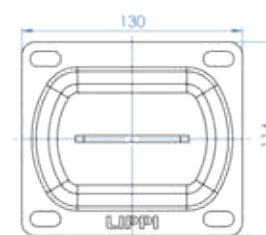

RETROUVEZ
TOUS LES COLORIS
DISPONIBLES
SUR LE NUANCIER P 143



DESCRIPTIF

Description	La platine à éclisse EXPERT est utilisée avec le poteau EXPERT (260S) supérieur à 2.00m.
Matériau	Acier zingué
Revêtement	Thermolaquage monocouche ou bicouches
Fixation	Prévoir des sachets de visserie (1 pour 5 platines)

DIMENSIONS

Platine à éclisse EXPERT (260S)	
Dimensions	130x140x106mm (LxIxH) - trous Ø9mm entraxes 18mm
Poids	0.646 kg



POTEAU BORD DE MER (250A)

CONSEILS

Utilisation du clips de fixation avec soit la clé EXPERT, le clipseur ou la pince EXPERT pour la fixation sur le poteau EXPERT.
 Pour renforcer la résistance (éviter le vandalisme et retarder l'intrusion), nous préconisons la mise en place de bloqueurs aluminium ou de vis et écrou auto cassants.
 Nos clôtures ne peuvent en aucun cas servir de garde corps.

Le bavolet est un élément de protection supplémentaire qui permet de dissuader l'intrusion ; c'est un prolongement du poteau. Soudé ou amovible, il s'installe en haut du poteau de clôture pour former un angle supérieur à 45° à l'intérieur, à l'extérieur, droit ou encore en Y, et mesure 50 cm. Entre deux bavolets sont disposés des panneaux pour bavolets, des rangs de ronce ou des réseaux défensifs qui rendent la clôture encore plus dissuasive.

Les poteaux Aluminium sont conducteurs, ils peuvent être utilisés autour des sous-stations EDF ou SNCF, et sécurisés avec des kits de mise à la terre qui permettent de relier la clôture à la terre, pour la sécurité du personnel et des usagers.

RETROUVEZ
TOUS LES COLORIS
DISPONIBLES
SUR LE NUANCIER P 143



DESRIPTIF

Description	Poteau en aluminium extrudé et plastifié
Matériau	Aluminium
Bouchon	Bouchon clipé livré monté
Revêtement	Thermolaquage monocouche ou bicouches
Fixation	Clips inox plastifiés (vendus séparément)
Conditionnement	Palettes de 72 poteaux
Options	<ul style="list-style-type: none"> - Platine alu moulée soudée pour poteau inférieur à 1.50m avec 3 trous oblongs - Bavolet Haro simple ou double soudé, bavolet amovible - Mise à la terre - Sécurisation avec le bloqueur de clips en Aluminium non plastifié avec écrou et vis autocassante (vendu séparément)
Applications	Établissements scolaires, résidences privées, bâtiments publics, magasins, parcs, aires de jeux
Garantie	Garantie jusqu'à 15 ans contre la corrosion. Les garanties contre la corrosion sont accordées automatiquement dès livraison à réception des produits. Elles ne s'appliquent que sur les produits posés en France Métropolitaine Pour connaître les conditions de garanties et obtenir un certificat de garantie : garantie.lippi.fr

DIMENSIONS

Hauteur du poteau à sceller (m) ⁽¹⁾	Hauteur panneau (m)	Poids (kg)	Nombre de clips ⁽²⁾ / poteau
1.05	0.43	1.34	4
1.25	0.63	1.59	4
1.55	1.03	1.90	6
1.80	1.23	2.27	6
2.00	1.53	2.52	8
2.20	1.73	2.77	10
2.60	2.03	3.27	10

⁽¹⁾ En cas de terrain avec redans, prendre la hauteur de poteau supérieure
⁽²⁾ Les clips et les bloqueurs sont vendus séparément

PANNEAU ASSOCIÉ

Panneau	Maille (mm)	Diamètre des fils (mm)
EXPERT 55 Premium ou Bord de Mer	200 x 55	5



Clôture avec des poteaux Bord de mer (250A)

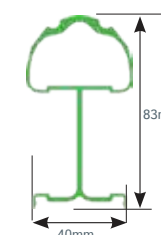

Coupe du poteau EXPERT (250A)



Profil du poteau EXPERT (250A)

ACCESSOIRES DE FIXATION



CONSEILS

Pour un meilleur maintien, les clips doivent être positionnés de préférence sous un pli, ou sous un fil horizontal pour les panneaux plats.

La languette se met en appui sur le fil vertical et bloque le panneau en fond de feuillure.

Les clips se fixent à l'aide de la pince ou du Clipseur EXPERT (anciennement AQUILON) conçus spécifiquement. Pour éviter le vandalisme et lutter contre l'arrachement, nous conseillons l'utilisation des bloqueurs de clips.

APPLICATIONS

	Produits	Applications
	Clips standard	Fixation du panneau sur le poteau EXPERT (anciennement AQUILON) avec tous les panneaux EXPERT.
	Vis auto-cassante	Sécurisation de la clôture 1 ^{er} niveau
	Bloqueurs de clips XXL et clips	Sécurisation de la clôture 2 ^{ème} niveau

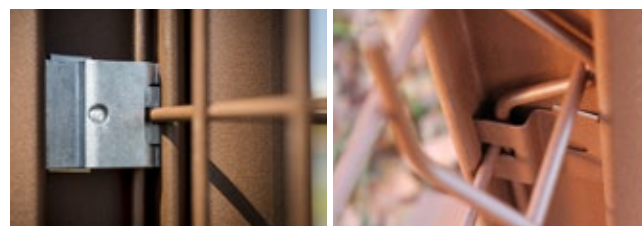

clips avec Bloqueur

système de fixation EXPERT

DESSCRIPTIF

Clips standards

Description	Clips inox à languette
Panneaux	Pour tous les panneaux EXPERT (anciennement AQUILON), Tradition, Biodiversité...
Nombre par panneau	4 à 16 clips selon la hauteur, soit un clip tous les 50cm de hauteur.
Couleur	Les clips de fixation sont en inox. Ils sont proposés dans la même couleur que le poteau.

Vis et écrou auto cassant

Description	La vis avec écrou auto cassant permet de sécuriser la clôture : résistance accrue à la traction, effet retardateur sur le démontage du panneau (il oblige la découpe du panneau). Vis : TBHC Ø 6mm / Longueur 20mm / Inox A2 (304) Écrou : Écrou auto cassant M6 / Inox A1 (303) / Rupture de 0.8 à 1.5kg
Conditionnement	Sachet de 25 vis et 25 écrous
Nombre par panneau	On peut installer autant de vis et écrou autocassant que de trous dans les poteaux

Bloqueur de clips XXL

Description	Pièce de blocage indémontable en Aluminium et sa vis autocassante (livré avec), à monter sur les clips. Les bloqueurs ne sont pas thermolaqués 3 types de bloqueurs existent. Le bloqueur peut être monté sans clips.
Panneau	Pour tous les panneaux de la collection EXPERT
Nombre par panneau	4 à 6 bloqueurs par panneau selon la hauteur du panneau et le niveau de protection souhaité

OUTILS POUR INSTALLER LES CLIPS

Clé EXPERT	Clipseur	Pince EXPERT
		



Montage du Clips avec le Clipseur EXPERT

La pose du clips est facilitée grâce au **Clipseur** : le mouvement de levier démultiplie la pression exercée sur le clips et simplifie le travail de l'installateur.

Le clipseur est en acier 8mm avec traitement électro-zingué, avec poignée synthétique ergonomique. Il permet l'installation de tous les poteaux et panneaux.

Gain de temps à la pose
20%



COLLECTION EXPERT



Délimitation
Aménagement
Expression

PIÈCE D'ANCRAGE

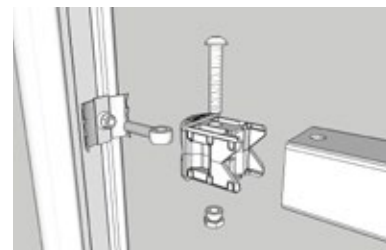

Eclaté du système de fixation du barreaudage TIVANO au poteau EXPERT



Forme incurvée anti-arrachement

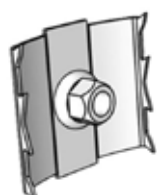

Crampons anti-glisserment

DESCRIPTIF

Description	La pièce d'ancrage permet de fixer les barreaudages aux poteaux. Elle est pourvue d'angles vifs qui s'agrippent à l'intérieur de la feuillure et contribuent à la tenue du barreaudage. Sa forme incurvée lui permet de faire pression sur le poteau, au fur et à mesure du serrage de la vis à oeil. L'ensemble du système est rattaché au barreaudage à l'aide un double bouchon, d'une vis et d'un écrou autocassant.
Matériau	Acier zingué
Revêtement	Thermolaquage monocouche ou bicouches
Composition	1 pièce d'ancrage: 1 ancrage + 1 vis à oeil
Fixation	Prévoir 4 pièces d'ancrage par barreaudage
Conditionnement	Sachet de 4 pièces d'ancrage
Applications	Bâtiments publics, magasins, parcs, aires de jeux
Garantie	Les garanties contre la corrosion sont accordées automatiquement dès la réception des produits. Elles ne s'appliquent que sur les produits posés en France Métropolitaine. Pour connaître les conditions de garanties et obtenir un certificat de garantie : garantie.lippi.fr

DIMENSIONS

Pièce d'ancrage	
Dimensions	Clips - 41 mm *47 mm *8,39 mm (Ht* L*Ep) / Vis - 40 mm - Diamètre M8

RETROUVEZ TOUS LES COLORIS DISPONIBLES SUR LE NUANCIER P 143



OUTIL DE DÉCOUPE ET DE PERÇAGE

DESCRIPTIF



L'outil se positionne sur la lisse du barreaudage TIVANO

Description	L'outil de découpe et de perçage des barreaudages est conçu pour les barreaudages STEM, STEM Wall et TIVANO. Il sert à recouper et à ajuster la longueur des barreaudages.
Matériau	Acier zingué
Revêtement	Thermolaquage monocouche ou bicouches
Conditionnement	1 pièce
Compatibilité	Barreaudages STEM, STEM WALL et TIVANO

L'outil facilite les opérations : le perçage est guidé et la découpe des lisses est parfaitement droite.

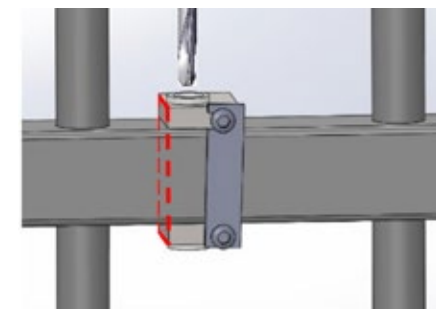

DIMENSIONS

Pièce d'ancrage	
Dimensions	Clips - 41 mm *47 mm *8,39 mm (Ht* L*Ep) / Vis - 40 mm - Diamètre M8

DÉLIMITER L'ESPACE
AMÉNAGER L'ESPACE
EXPRIMER SON STYLE



BAVOLET AMOVIBLE POUR POTEAU EXPERT (260S)

CONSEILS

Utilisation du clip de fixation avec la pince EXPERT ou le clipseur EXPERT pour la mise en place sur le poteau.

Pour renforcer la résistance (éviter le vandalisme et retarder l'intrusion), nous préconisons la mise en place de bloqueurs aluminium ou de vis et d'écrou auto-cassants.

Afin de faciliter la pose des angles à 90°, il est préconisé d'utiliser une feuillure pour la pose avec le poteau EXPERT (260S). Pour les autres angles, accoler deux poteaux EXPERT (260S).



RETROUVEZ
TOUS LES COLORIS
DISPONIBLES
SUR LE NUANCIER P 143

Le bavolet est un élément de protection supplémentaire qui permet de retarder l'intrusion, c'est un prolongement du poteau EXPERT (260S).

Soudé ou amovible, il s'installe en haut du poteau de clôture pour former un angle supérieur à 45°, à l'intérieur, à l'extérieur et mesure 50cm. Entre deux bavolets sont disposés des panneaux, des rangs de ronce ou des réseaux défensifs qui rendent la clôture encore plus dissuasive. Les poteaux en aluminium sont conducteurs, ils peuvent être utilisés autour des sous-stations EDF ou SNCF et sécurisés avec des kits de mise qui permettent de relier la clôture à la terre, pour la sécurité des personnes.

DESRIPTIF

Avantages	<ul style="list-style-type: none"> - Homogénéité avec la clôture en profil EXPERT - Dissuasion : empêcher la fuite (prisons, sites militaires...), empêcher l'intrusion (sites sensibles ou de haute sécurité, sites militaires, sites de recherche. - S'adapte sur une clôture existante (avec des poteaux EXPERT (260S)) pour renforcer la sécurité sur un site déjà clôturé
Description	Bavolet amovible en profil EXPERT (260S) galvanisé et plastifié dans la couleur du poteau. Fixation sur la tête du poteau avec un boulon et un écrou autocassant M8 (fournis). Bavolet simple intérieur ou extérieur. Le bavolet peut être installé sur tous les poteaux EXPERT (260S), à l'aide d'une pièce spécifique.
Matériau	Acier zingué
Revêtement	Thermolaquage monocouche ou bicouches
Remplissage	<ul style="list-style-type: none"> - Le bavolet amovible permet de fixer des panneaux EXPERT sur la partie inclinée, identiques ou différents de ceux utilisées en partie basse de la clôture. - Les bavolets peuvent également être pré-perçés pour permettre le passage de fils tendeurs, qui servent de supports pour déployer et accrocher les réseaux défensifs. - On peut enfin déployer des rangs de ronce sur la partie plate des poteaux, maintenus avec du fil dans les perçages du bavolet. La ronce sert ainsi de support pour déployer et agraffer les réseaux défensifs.
Fixation (accessoires livrés avec le bavolet)	Le bavolet se fixe sur le poteau EXPERT (260S) à l'aide de vis et d'écrou auto-cassant M8. Un bouchon s'adapte ensuite sur les poteaux.
Options	Afin d'augmenter l'effet dissuasif et retardateur, on déploie des réseaux défensifs sur le bavolet.
Garantie	Garantie jusqu'à 10 ans contre la corrosion Les garanties contre la corrosion sont accordées automatiquement dès livraison à réception des produits. Elles ne s'appliquent que sur les produits posés en France Métropolitaine. Pour connaître les conditions de garanties et obtenir un certificat de garantie : garantie.lippi.fr

DIMENSIONS

Poteau EXPERT associé	Longueur bavolet	L x l section	Epaisseur
EXPERT (260S)	500mm	71 x 44mm	1mm



Bavolet amovible

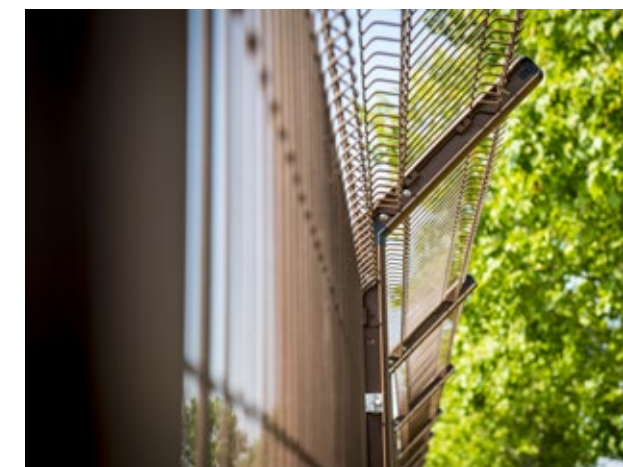

Bavolet amovible sur poteau EXPERT (260S)



BAVOLET HARO

POSE

Avec le bavolet Haro la pose des rangs de ronce est simplifiée : une simple pression des 3 ergots sur le bavolet maintient la ronce. Un réel gain de temps lors de la pose.

CONSEILS

Afin d'éviter l'effet d'inclinaison des bavolets lors de la mise en tension de la ronce, prévoir de faire un haubanage pour les poteaux de départ, d'arrivée, d'angle et de reprise. Les 2 types d'haubanage peuvent s'associer.

Pour fixer les réseaux défensifs, consulter la fiche technique « réseau et ruban défensif ».

Une fois les fils placés dans les ergots, frapper sur ceux-ci (avec un maillet) pour sertir l'ensemble.



Bavolet Haro avant installation du réseau défensif



Bavolet Haro double



Pose du bavolet Haro simple

RETROUVEZ
TOUS LES COLORIS
DISPONIBLES
SUR LE NUANCIER P 143



DESSCRIPTIF

Avantages	- Dissuasion : empêcher la fuite (prisons, sites militaires...), empêcher l'intrusion (sites sensibles ou de haute sécurité, sites militaires, sites de recherche.) - S'adapte sur une clôture existante pour renforcer la sécurité sur un site déjà clôturé
Description	Le bavolet Haro est une tôle de forme triangulaire préalablement pliée de 580mm sur un côté. Il est surmonté de 3 ergots pour y déposer facilement les rangs de ronce. Il dispose d'une encoche sous le bavolet pour ajouter un rang de ronce supplémentaire, plus proche de la clôture.
Orientation	- Bavolet simple orienté vers l'intérieur ou l'extérieur du site - Bavolet double en Y
Matériau	Acier zingué
Finitions	- Galvanisé à chaud (recommandé pour les sites proches de la mer) - Thermolaquage monocouche ou bicouches
Fixation (accessoires livrés avec le bavolet)	Le bavolet se fixe sur le poteau EXPERT (260S) à l'aide de vis et d'écrous auto-cassants M8. Un bouchon s'adapte sur les poteaux Le bavolet double est la juxtaposition d'un bavolet intérieur et extérieur dans la feuillure du poteau EXPERT (260S).
Garantie	Garantie jusqu'à 10 ans contre la corrosion Les garanties contre la corrosion sont accordées automatiquement dès livraison à réception des produits. Elles ne s'appliquent que sur les produits posés en France Métropolitaine. Pour connaître les conditions de garanties et obtenir un certificat de garantie : garantie.lippi.fr

DEUX TYPES D'HAUBANAGE

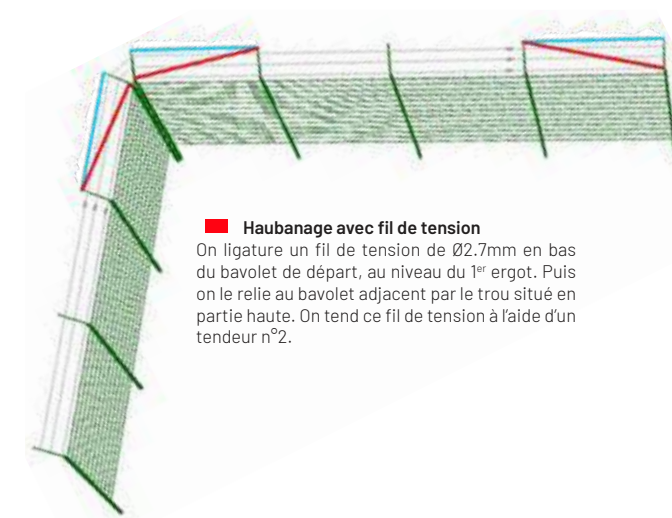

■ Haubanage avec barres de tension

On visse une barre d'écartement entre le bavolet de départ et le bavolet adjacent au niveau du trou situé en partie haute à l'aide d'une vis et d'un écrou autocassant M6.

■ Haubanage avec fil de tension

On ligature un fil de tension de Ø2.7mm en bas du bavolet de départ, au niveau du 1^{er} ergot. Puis on le relie au bavolet adjacent par le trou situé en partie haute. On tend ce fil de tension à l'aide d'un tendeur n°2.

DIMENSIONS

Poteau associé	Longueur bavolet	Epaisseur
Poteau EXPERT (260S)	580mm	3mm
Poteau Bord de mer (250A)		
Poteau EXPERT PLUS (450A)		



KIT DE MISE À LA TERRE

KITS

Liaison	Clôture plastifiée
Kit Panneau / Poteau	Oui
Kit Panneau / Terre	
Kit Poteau d'angle	
Kit Panneau / Bavolet	
Kit Panneau / Panneau	
Kit Portail Pivotant (1 kit par vantail)	
Kit Piquet Terre / Câble Terre	
Kit portail coulissant et autoportant	

Consulter la notice de pose des dispositifs de mise à la terre

POURQUOI METTRE LES CLOTURES À LA TERRE

Tous les éléments placés dans le champ de rayonnement électromagnétique des hautes tensions engrangent de l'énergie. Les objets conducteurs dans ce champ d'énergie qui ne sont pas reliés à la terre vont évacuer cette énergie au contact d'un objet conducteur avec le sol. Cette différence de potentiel peut atteindre plusieurs centaines de volts qui peuvent se décharger au travers de personnes en cas de contact sans sécurisation de la clôture.

RETROUVEZ
TOUS LES COLORIS
DISPONIBLES
SUR LE NUANCIER P 143



DESSCRIPTIF

Utilisation

La mise à la terre fait partie des éléments essentiels à la sécurité des personnes. La terre est utilisée comme référence de potentiel, de par sa conductivité et à sa grande capacité à écouler les charges électriques. Les kits de mise à la terre LIPPI sont conformes aux préconisations des sites exposés d'EDF, ERDF, RTE, SNCF et de l'Armée.

CONTENU DES KITS

Types de kit	Composants	
Kit Panneau/Bavolet Kit Poteau d'angle	<ul style="list-style-type: none"> - 2 plaques support aluminium - 4 pièces équipotentielles aluminium, soit 2 liaisons - Des rondelles Bi-Métal Alu / Cuivre, Chromé ou zingué épais - Des vis M6*35 ou M12*40 (Chromé ou zingué épais) - Des écrous autocassants M6 - INOX ou M12 (Chromé ou zingué épais) - 1 tresse LG : 500 mm (Cuivre revêtu d'étain) 	
Kit Panneau/Poteau	<ul style="list-style-type: none"> - 80 pièces équipotentielles aluminium, soit 40 liaisons (2 liaisons par poteau) - Des vis M6*50 (Chromé ou zingué épais) - Des écrous autocassants M6 - INOX - Des rondelles D6 (Chromé ou zingué épais) 	
Kit Panneau / Terre	<ul style="list-style-type: none"> - 1 plaque support aluminium - 2 pièces équipotentielles aluminium (soit une liaison) - Des vis M6*50 (zingué bichromaté) - Des écrous M6 autocassants Inox ou M12 (Chromé ou zingué épais) - Des rondelles D6 (Chromé ou zingué épais) - 1 connecteur - La boulonnerie (1 Boulon M12, 1 Vis M12 x 40, 1 écrou frein M12) 	
Kit Piquet / Terre	<ul style="list-style-type: none"> - 1 m de câble 75 mm2 - 1 piquet reprise de terre 1m50 	
Kit Portail pivotant	<ul style="list-style-type: none"> - 2 plaques acier pile 40x40x5 - 1 cablette cuivre ronde 75 mm2 Longueur : 400 mm - 2 connecteurs - la boulonnerie (2 Boulons M12, 2 Vis M12 x 40, 2 écrous frein M12) 	
Kit portail coulissant et autoportant	<ul style="list-style-type: none"> - Enrouleur de câble 	

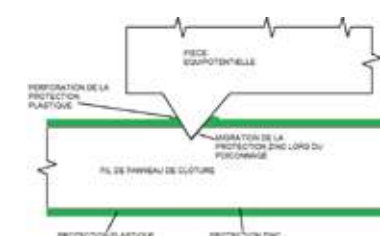
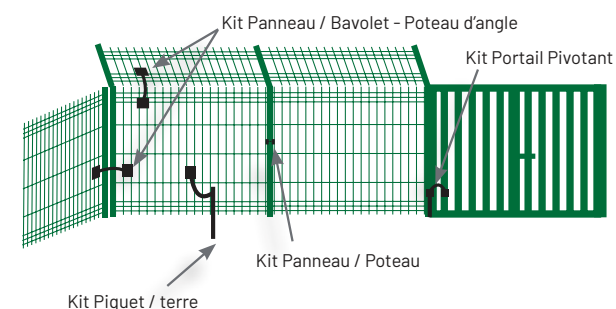

Description de la pénétration de la pièce équipotentielle

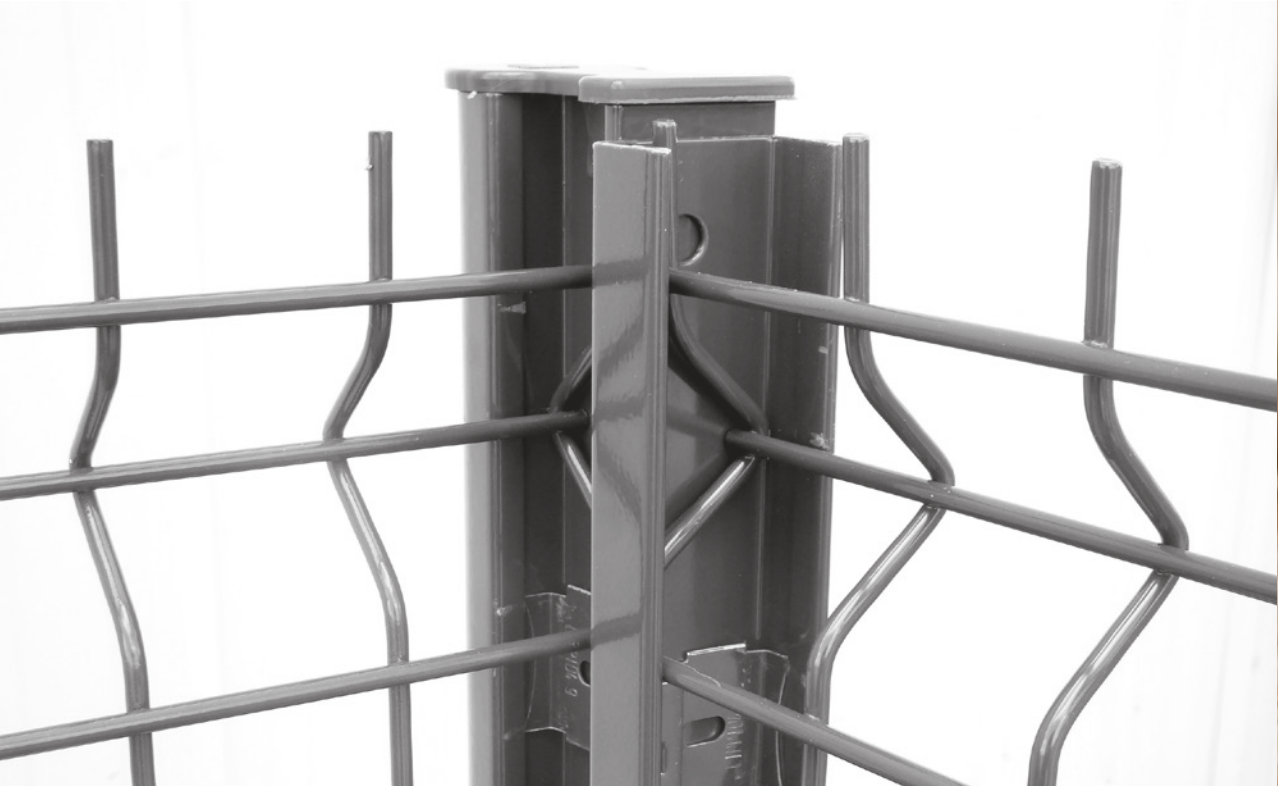

PLATINE À L'ANGLAISE

CONSEILS

Fixation verticale

La platine à bride, ou platine à l'anglaise, est utilisée lorsque l'épaisseur du mur n'est pas suffisante pour permettre une fixation horizontale, sur platine ou par scellement dans le muret.

Pose en applique sur muret

La platine est utilisable avec les poteaux EXPERT (260S) ; posée en applique, elle maintient les poteaux plaqués sur le mur. La pose des panneaux se fait à l'avancement, comme pour une fixation traditionnelle.



DESCRIPTIF

Description	La platine à l'anglaise est utilisée avec le poteau EXPERT (260S) et s'adapte sur un panneau allant jusqu'à 1,53m pour une applique sur muret. (vendu avec visserie)
Matériau	Acier Zingué
Composition	- 4 platines - 2 vis TRCC M8x30 Inox - 2 rondelles inox M8 - 2 écrous auto-cassant M8 inox
Revêtement	Peinture
Couleur	Gris aluminium 9006 uniquement

DIMENSIONS

Dimensions	130x114x106mm (LxIxH)
Poids	0.223kg

FEUILLURE ACIER

DESCRIPTIF

Description	La feuillure est utilisée avec le poteau EXPERT Bord de mer (250A) pour gérer les angles à 90°.
Matériau	Acier zingué
Fixation	Rivets pop ou vis autoforeuses
Revêtement	Thermolaquage monocouche ou bicouches

Gestion des angles à 90°

RETROUVEZ TOUS LES COLORIS DISPONIBLES SUR LE NUANCIER P 143





FEUILLURE ALUMINIUM

DESCRIPTIF

Description	La feuillure est utilisée avec le poteau EXPERT (260S) ou Bord de mer (450A) pour gérer les angles entre 76° et 120°.
Matériau	Aluminium
Revêtement	Thermolaquage au polyester (environ 100 microns)
Fixation	Rivets pop ou vis autoforeuses

DIMENSIONS

Dimensions	Largeur : 50mm
------------	----------------

RETROUVEZ TOUS LES COLORIS DISPONIBLES SUR LE NUANCIER P 143

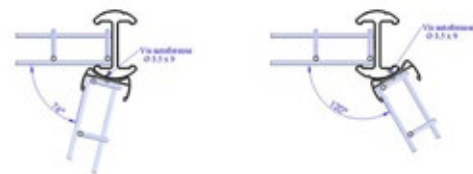

SOUBASSEMENT ACIER

CONSEILS

Utilisation

Le Soubassement en acier est recommandé pour installer une bande de propreté de 25cm de haut au pied de la clôture grillagée, garantissant une finition esthétique entre les panneaux et poteaux, harmonisant le soubassement des différents modèles de clôture LIPPI. Il facilite également le soutènement sur terrain en pente. Il est possible de superposer deux lames pour obtenir un soubassement de 50 cm de hauteur.

Installation

Le Soubassement en acier s'installe en partie basse de la clôture en dessous du panneau grillagé. Le retour plat doit être positionné vers le haut pour recevoir le bas du panneau.

Avantages

Economique et pratique : le poids réduit des lames permet d'en transporter un grand nombre sur chantier, limitant les allers-retours. Leur manipulation ne requiert qu'une personne et leur installation est simple et rapide. Elles offrent alors des gains de productivité et de rentabilité grâce à l'optimisation du temps de pose et une meilleure gestion des équipes.

Esthétique : Le profil et la qualité de fabrication de la Soubassement couleur en acier garantissent des aménagements à la finition soignée.

RETROUVEZ TOUS LES COLORIS DISPONIBLES SUR LE NUANCIER P 143



DESCRIPTIF

Matériau	Acier
Revêtement	Thermolaquage électrostatique
Conditionnement	10 unités par palette

DIMENSIONS

Dimensions	Poids
L. 2000 x Ht. 250 Epaisseur 1.5 mm	8kg
L. 2500 x Ht. 250 Epaisseur 1.5 mm	10kg

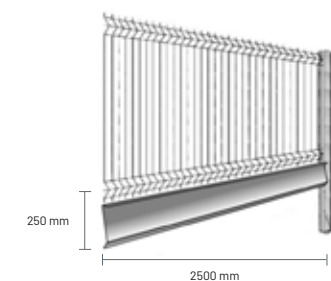



BOÎTES À LETTRES AVEC CADRE D'ENCASTREMENT

CONSEILS

Installation directement sur la clôture

Pour compléter les projets de délimitation, les panneaux grillagés peuvent être équipés d'une boîte à lettre directement fixée au grillage grâce au cadre d'encastrement.

COULEURS

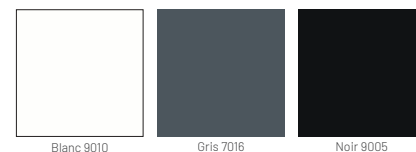

DESSCRIPTIF

Boîte à lettres	
Description	Boîte à lettres en version 2 portes. Conforme à la norme D27-405
Matériau	Tôle d'acier
Dimensions	L 302 x H 300 x P 410 mm
Revêtement	3 couleurs disponibles



Cadre d'encastrement	
Description	Kit comprenant un cadre face intérieure avec tablette amovible, un cadre face extérieure pour finition parfaite, 8 vis pour un ajustement optimal de 66 à 22mm d'épaisseur, 4 vis pour la fixation de la boîte aux lettres.
Matériau	Structure en acier renforcé
Dimensions	L 455 x H 445 x P 58.2 mm (hors tout)
Revêtement	Thermolaquage au polyester
Poids	5.5kg





OUVRANTS GRILLAGÉS BIODIVERSITÉ

CONSEILS

Les portillons et portails Biodiversité sont proposés avec en option des piles à visser ou à sceller.

RETROUVEZ
TOUS LES COLORIS
DISPONIBLES
SUR LE NUANCIER P 143



DIMENSIONS

Passage (m) / Hauteur (m)	PORTILLON		PORTAIL	
	1m	1.5m	3m (1.5 + 1.5)	4m (2 + 2)
Ht 1.00m Ht 1.25m Ht 1.50m Ht 1.75m			Piles : 60x60 Cadre : 80x40 Gonds Pivots inox	

DESSCRIPTIF

Description	Les vantaux des portails et portillons Biodiversité sont réversibles. Les portails sont livrés sans les piles (vendues séparément)
Matériau	Acier zingué Pour le Cadre : Montant serrure: 80x40mm - Montant Pivot : 40x40mm - Lisse : 30x25mm - Tôle décor : 2mm
Remplissage	Panneau plat soudé mailles rectangulaires, fils Ø 4mm et 5mm. Deux motifs disponibles : Biodiversité et Tradition (à retrouver p.6-7)
Composition des portails	Portillon : vantail + gonds + quincaillerie Portail : 2 vantaux + gonds + quincaillerie
Revêtement	Thermolaquage monocouche ou bicouches)
Options	Piles à sceller ou à visser pour portillon : pile gond + pile gâche Piles à sceller ou à visser pour portail : 2 piles gonds.
Accessoires de série	Pivot inox Serrure avec 2 clefs Gâche et poignée 1 sabot 2 arrêteurs
Normes	Portails conformes à la norme EN 13241-1. Marquage CE (pour les portails).
Garanties	Garantie jusqu'à 10 ans contre la corrosion. Les garanties contre la corrosion sont accordées automatiquement dès la réception des produits. Elles ne s'appliquent que sur les produits posés en France Métropolitaine. Pour connaître les conditions de garanties et obtenir un certificat de garantie : garantie.lippi.fr
Applications	Habitat individuel et zones résidentielles

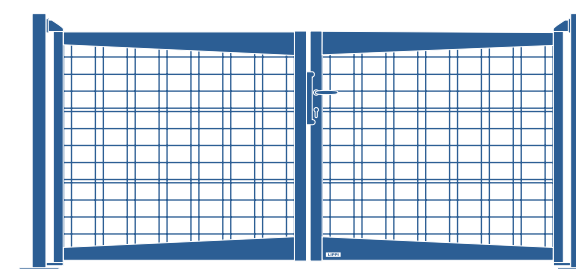

Portail battant Biodiversité

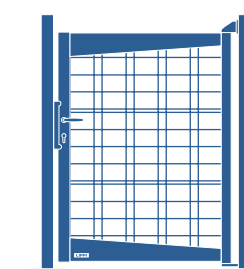

Portillon battant Biodiversité



PANNEAUX GRILLAGÉS BIODIVERSITÉ

MOTIF

Biodiversité

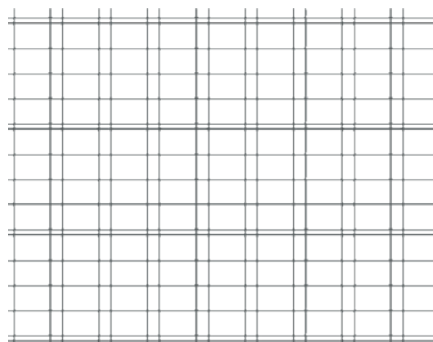

Les grandes mailles du panneau laissent les petits animaux circuler en toute liberté, contribuant positivement à leur épanouissement dans les écosystèmes.

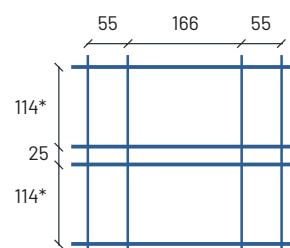

Dimensions en mm
 Ø fils verticaux 4 mm
 Ø fils horizontaux 5 mm

*dimension variable suivant la hauteur du panneau

RETROUVEZ TOUS LES COLORIS DISPONIBLES SUR LE NUANCIER P 143



DESSCRIPTIF

Description	Panneau électro-soudé
Matériau	Acier zingué
Diamètres de fil	4 et 5 mm
Normes	Conforme à la norme EN 10223-7 sur les panneaux aciers soudés pour clôtures
Revêtement	Thermolaquage monocouche ou bicouches
Conditionnement	Palette de 60 panneaux
Fixation	Clips inox plastifié
Versions	Panneaux disponibles avec les remplissages Biodiversité et Tradition (p.6-7)
Normes	Conforme à la norme EN 10223-7 sur les panneaux aciers soudés pour clôtures. Garantie jusqu'à 10 ans contre la corrosion. Les garanties contre la corrosion sont accordées automatiquement dès livraison à réception des produits. Pour connaître les conditions de garanties et obtenir un certificat de garantie : garantie.lippi.fr
Application	Habitat individuel et zones résidentielles



Panneaux Biodiversité en Corten



Les mailles du panneau Biodiversité laissent passer les petits animaux

DIMENSIONS

Hauteur panneau (m)	Hauteur du poteau (m) ⁽¹⁾	Nombre de plis	Nombre de clips par panneau ⁽³⁾	Longueur panneau (m)
0.63	0.65 / 1.05 ⁽²⁾	2	4	2.00
1.03	1.05 / 1.55 ⁽²⁾	2	6	
1.23	1.25 / 1.75 ⁽²⁾	3	6	
1.53	1.55 / 2.05 ⁽²⁾	3	8	
1.73	1.75 / 2.25 ⁽²⁾	3	10	

(1) En cas de terrain avec redans, prendre la hauteur de poteau supérieure.

(2) Poteau sur platine / poteau à sceller

(3) Les clips sont vendus séparément



OCCULTATION Z

CONSEILS

Le panneau occultant Z s'installe très simplement par empilement de lames entre ses deux poteaux.

Les lames possèdent des bords légèrement repliés en haut et en bas, de sorte qu'elles se recouvrent harmonieusement lors de l'empilement (cf. schéma ci-dessous).

Cet espace de recouvrement est conçu pour insérer ou retirer facilement les accessoires Z. Pour les angles de 76° à 120°, il est préconisé l'installation d'une feuillure aluminium sur le poteau. Pour les autres angles, il est préconisé de doubler le poteau.

PERSONNALISER VOTRE OCCULTATION Z AVEC LES ACCESSOIRES
P.110-112

6 MOTIFS DE DÉCOR

RETROUVEZ TOUS LES COLORIS DISPONIBLES SUR LE NUANCIER P 143



Empreintes



Origamis*



L*



Mélodie

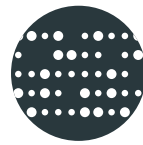

Bulles

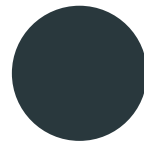

Plein
(sans découpe)

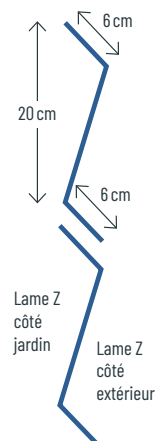

* La découpe des motifs est appliquée sur une partie de lame.

DESSCRIPTIF

Description	Lame d'occultation en acier plié
Matériau	Acier zingué
Longueurs	1.760m (entraxe poteau : 1773mm +/- 5mm) et 0.67m
Revêtement	Thermolaquage monocouche ou bicouches
Fixation	La fixation des lames dans les poteaux est réalisée à l'aide de clips inox plastifiés (2 par lame) de la même couleur que la lame. Des clips sont fixés directement dans la feuillure du poteau sans soudure ni perçage, à l'aide de la pince Expert Pour les opérations de recoupe, le kit de recoupe prévoit des pièces de fixations et visseries adaptées pour la lame supérieure. Un kit de recoupe permet de poser 2 travées recoupées. Il est recommandé de se munir également d'un spray de finition pour les retouches de peinture.
Conditionnement	Les lames Z pleines sont fournies par lots de 3 lames identiques avec les clips de fixation (le kit ne peut pas contenir des lames de couleurs ou de décors différents). Les lames Z déco sont conditionnées à l'unité.
Finition	Les bords des lames sont repliés sur eux-mêmes pour ne pas être agressifs.
Garanties	Garantie jusqu'à 15 ans contre la corrosion. Toutes les demandes de garanties doivent être réalisées lors du devis. Elle sera attribuée après examen du dossier. Pour toute demande : garantie.lippi.fr.
Normes	L'occultation Z ne répond pas à la norme garde-corps.
Accessoires	Bougeoir Z, étagère Z, jardinière Z. (p.102-104) Les accessoires sont compatibles avec toutes les lames.

DIMENSIONS

Hauteur de l'occultation	Nombre de lames
0.63m	3 lames
0.82m	4 lames
1.02m	5 lames
1.21m	6 lames
1.41m	7 lames
1.60m	8 lames
1.80m	9 lames
2.00m	10 lames

ACCESSOIRE DE FIXATION



CLIPS

PINCE EXPERT

PRÉCONISATION DE LA POSE

Vitesse en km/h	Hauteur clôture poteau EXPERT PLUS (450A) largeur 1.80m avec occultation Z						
	0.60m	0.80m	1m	1.20m	1.40m	1.70m	1.90m
0-50	Utilisation préconisée	Utilisation préconisée	Utilisation préconisée	Utilisation préconisée	Utilisation préconisée	Utilisation préconisée	Utilisation préconisée
50-60	Utilisation préconisée	Utilisation préconisée	Utilisation préconisée	Utilisation préconisée	Utilisation préconisée	Utilisation préconisée	Utilisation préconisée
60-70	Utilisation préconisée	Utilisation préconisée	Utilisation préconisée	Utilisation préconisée	Utilisation préconisée	Utilisation préconisée	Utilisation préconisée
70-80	Utilisation préconisée	Utilisation préconisée	Utilisation préconisée	Utilisation préconisée	Utilisation préconisée	Utilisation préconisée	Utilisation préconisée
80-100	Utilisation préconisée	Utilisation préconisée	Utilisation préconisée	Utilisation préconisée	Utilisation préconisée	Utilisation préconisée	Utilisation préconisée
100-110	Utilisation préconisée	Utilisation préconisée	Utilisation préconisée	Utilisation préconisée	Utilisation préconisée	Utilisation préconisée	Utilisation préconisée
110-120	Utilisation préconisée	Utilisation préconisée	Utilisation préconisée	Utilisation préconisée	Utilisation préconisée	Utilisation préconisée	Utilisation non préconisée
120-130	Utilisation préconisée	Utilisation préconisée	Utilisation préconisée	Utilisation préconisée	Utilisation préconisée	Utilisation non préconisée	Utilisation non préconisée



Carte des vents

Zones plus ou moins exposées au vent :
 Zone 1 > 103 km/h Zone 2 > 112,7 km/h
 Zone 3 > 126 km/h Zone 4 > 138 km/h

DTU P06-002 Règles NV65 modificatif n°2 relatif à la carte des zones de vent 02/2009

Utilisation préconisée Utilisation non préconisée



OUVRANTS Z BATTANTS

Manuels, motorisés ou motorisables

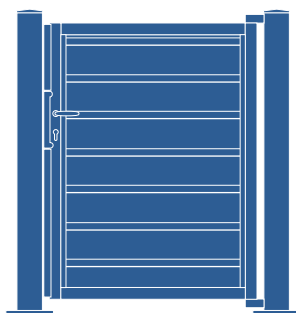

Modèle portillon

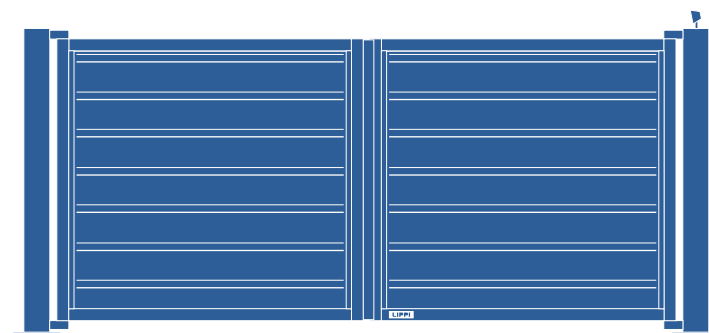

Modèle portail battant 2 vantaux

6 MOTIFS DE DÉCOR



RETROUVEZ
TOUS LES COLORIS
DISPONIBLES
SUR LE NUANCIER P 143



DESSCRIPTIF

Description	Les portails battants Z existent en trois versions: version manuelle, version motorisable et version motorisée. Ils sont prévus pour une pose à sceller (manuel) ou à visser (motorisable et motorisé). Les vantaux des portails Z automatisés s'ouvrent vers l'intérieur avec un angle maximum de 90° par rotation automatique des vantaux sur les piles pivots, à l'aide de deux moteurs hydraulique ou électromécaniques. Les portails battants automatisés sont disponibles uniquement en version poussant.	
Matériau	Acier zingué	
Revêtement	Thermolaquage monocouche ou bicouches	
Motorisation (disponible uniquement sur les poussants)	Motorisations au choix en standard : - BFT PHOBOS ULTRA BT A40 - CAME AX 3024	Composants : - 1 clignotant, éclairage de zone - 2 télécommandes 2 canaux + 1 récepteur - 1 jeu de cellules - Bords sensibles
Options	1 vantail : - ventouse électromagnétique 2500N - ventouse électromagnétique 5000N - Ferme porte Locinox Lion (manuel uniquement) - Triangle pompier (manuel uniquement) - Gâche électrique à rupture (manuel uniquement) - Gâche électrique à émission (manuel uniquement) - serrure antipanique vachette 6810 1 point - Gond sur platine (en tableau) - Platine décalée (manuel uniquement) - Trappe de visite	2 vantaux : - Gond sur platine (en tableau) uniquement pour le manuel - Trappe de visite - Jeu de cellule poids lourd
Normes	- Portails conformes à la norme EN 13241-1 - Marquage CE - Les portails motorisables et automatisés sont validés conformes aux normes en vigueur, avec les motorisation proposées	
Garanties	Garantie jusqu'à 10 ans contre la corrosion. Les garanties contre la corrosion sont accordées automatiquement dès la réception des produits. Elles ne s'appliquent que sur les produits posés en France Métropolitaine. Garantie 24 mois sur les pièces mécaniques et l'automatisme à partir de la date de livraison. Pour connaître les conditions de garanties et obtenir un certificat de garantie : garantie.lippi.fr	

DIMENSIONS

	Portillon			Portail : 2 vantaux					
Passage	1m	1.5m	2m	2m 1+1	2.5m 1+1.5	3m 1.5+ 1.5	3m 1+2	3.5m 2+1.5	4m 2+2
Hauteur									
Ht 1.20m Ht 1.45m Ht 1.65m Ht 1.80m Ht 2.05m	Piles : 120x120x4 Cadre : 60x60x2 Gonds Pivots								



PORTAIL Z COULISSANT

Manuel, motorisé ou motorisable

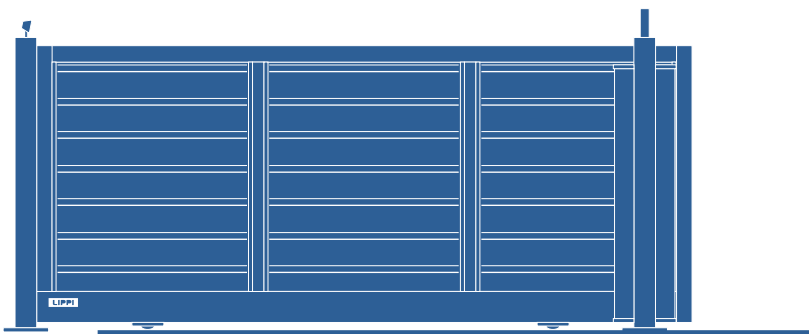

Modèles automatisés
disponibles en version
avec Pile Evolution
Voir p.14

RETROUVEZ
TOUS LES COLORIS
DISPONIBLES
SUR LE NUANCIER P 143



6 MOTIFS
DE DÉCOR



Empreintes



Origamis



L



Mélodie



Bulles



Plein
(sans découpe)

DESSCRIPTIF

Description	Les portails Z coulissants sur rail s'ouvrent par refoulement latéral (poussant droit, par défaut). Le sens de refoulement est à spécifier lors de la commande. Ils sont prévus pour une pose à visser sur massif béton. Les portails sont disponibles en trois versions : manuelle, motorisable et automatisée.	
Matériau	Acier zingué	
Revêtement	Thermolaquage monocouche ou bicouches	
Composants du portail	<ul style="list-style-type: none"> - 1 vantail - 1 pile double de structure ou pile double de réception à visser - 1 butée arrière - Rail à visser ou à sceller (vendu séparément) - Trappe de visite de série (portails motorisables et motorisés) 	
Motorisation	Motorisations au choix : <ul style="list-style-type: none"> - BFT : ARES ULTRA BT 1000 / ARES ULTRA BT 1500 - CAME : BXV800 / BKV1500 - CARDIN : SL824 / SLX1524 - FAAC : C720 / C721 / 844 / 844ER / 746 	Composants : <ul style="list-style-type: none"> - 1 clignotant, éclairage de zone - 2 télécommandes 2 canaux + 1 récepteur - 1 jeu de cellules - Bords sensibles
Options	<ul style="list-style-type: none"> - Télécommandes supplémentaires 2 ou 4 voies - Boucles à induction 6m - Clavier codé - Lecteur de badges et badges (10) - Horloge annuelle 	<ul style="list-style-type: none"> - Bornes d'accès - Bord sensible arrière de sécurité - 1 jeu de cellules filaires Poids Lourd
Normes	<ul style="list-style-type: none"> - Portails conformes à la norme EN 13241-1 - Marquage CE - Les portails motorisables et automatisés sont validés conformes aux normes en vigueur, avec les motorisations proposées 	
Garanties	Garantie jusqu'à 10 ans contre la corrosion. Les garanties contre la corrosion sont accordées automatiquement dès la réception des produits. Elles ne s'appliquent que sur les produits posés en France Métropolitaine. Garantie 24 mois sur les pièces mécaniques et l'automatisme à partir de la date de livraison. Pour connaître les conditions de garanties et obtenir un certificat de garantie : garantie.lippi.fr	

DIMENSIONS

	Portillon			Portail : 2 vantaux					
Passage	1m	1.5m	2m	2m	2.5m	3m	3m	3.5m	4m
Hauteur				1+1	1+1.5	1.5+1.5	1+2	2+1.5	2+2
Ht 1.20m Ht 1.45m Ht 1.65m Ht 1.80m Ht 2.05m	Piles : 120x120x4 Cadre : 60x60x2 Gonds Pivots								



PORTAIL Z AUTOPORTANT

Manuel, motorisé ou motorisable

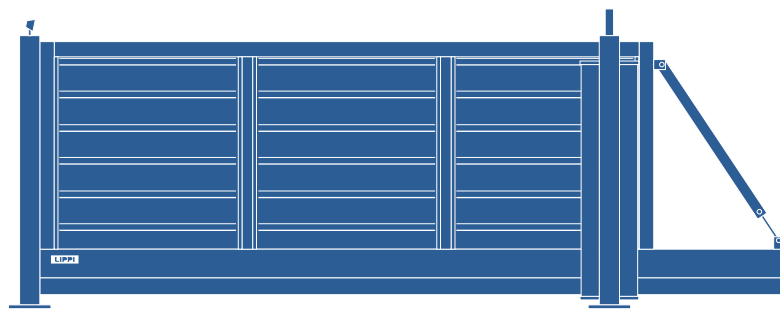

Modèles automatisés
disponibles en version
avec Pile Evolution
Voir p.14

RETROUVEZ
TOUS LES COLORIS
DISPONIBLES
SUR LE NUANCIER P 143



6 MOTIFS DE DÉCOR



Empreintes



Origamis



L



Mélodie



Bulles



Plein
(sans découpe)

DESSCRIPTIF

Description	Les portails Z autoportants sur rail s'ouvrent par refoulement latéral (poussant droit, par défaut). Le sens de refoulement est à spécifier lors de la commande. Ils sont prévus pour une pose à visser sur massif béton. Une version collective est disponible sur demande avec moteur débrayé en cas de coupure de courant.	
Matériau	Acier zingué	
Revêtement	Thermolaquage monocouche ou bicouches	
Composants du portail	<ul style="list-style-type: none"> - 1 vantail - 1 pile double de structure ou 1 pile double de réception à visser - 1 butée arrière - Rail à visser ou à sceller (vendu séparément) - Trappe de visite de série (portails motorisables et motorisés) 	
Motorisation	Motorisations au choix : <ul style="list-style-type: none"> - BFT : ARES ULTRA BT 1000 / ARES ULTRA BT 1500 - CAME : BXV800 / BKV1500 - CARDIN : SL824 / SLX1524 - FAAC : C720 / C721 / 844 / 844ER / 746 	Composants : <ul style="list-style-type: none"> - 1 clignotant, éclairage de zone - 2 télécommandes 2 canaux + 1 récepteur - 1 jeu de cellules - Bords sensibles
Options	<ul style="list-style-type: none"> - Télécommandes supplémentaires 2 ou 4 voies - Boucles à induction 6m - Clavier codé - Lecteur de badges et badges (10) - Horloge annuelle 	<ul style="list-style-type: none"> - Bornes d'accès - 1 jeu de cellules filaires Poids Lourd
Normes	<ul style="list-style-type: none"> - Portails conformes à la norme EN 13241-1 - Marquage CE - Les portails motorisables et automatisés sont validés conformes aux normes en vigueur, avec les motorisation proposées 	
Garanties	Garantie jusqu'à 10 ans contre la corrosion. Les garanties contre la corrosion sont accordées automatiquement dès la réception des produits. Elles ne s'appliquent que sur les produits posés en France Métropolitaine. Garantie 24 mois sur les pièces mécaniques et l'automatisme à partir de la date de livraison. Pour connaître les conditions de garanties et obtenir un certificat de garantie : garantie.lippi.fr	

DIMENSIONS

Passage	4.00m	5.00m	6.00m	7.00m	8.00m
Hauteur					
Ht 1.45m	Poutre : 180x100x5 + rail CA4		Poutre : 180x180x5 + rail CA4		
Ht 1.65m	Cadre : 80x80x3		Cadre : 80x80x3		
Ht 1.80m	Pile guide : 120x120x3		Pile guide : 120x120x3		
Ht 2.05m	Pile réception : 120x120x3		Pile réception : 120x120x3		



PLATINE EXPERT PLUS (450A) Z

CONSEILS & MISES EN GARDE

Pose sur dallage et muret

Le poteau EXPERT PLUS (450A) s'insère directement dans l'éclisse de la platine EXPERT PLUS (450A) Z. Il reste seulement à fixer la visserie pour maintenir le poteau dans la platine.

RETROUVEZ TOUS LES COLORIS DISPONIBLES SUR LE NUANCIER P 143



DESCRIPTIF

Description	La platine EXPERT PLUS (450A) Z est utilisée avec le poteau EXPERT PLUS (450A) pour installer une occultation Z dont la hauteur est comprise entre 1,4m et 2m. Pour les hauteurs inférieures à 1,4m, prendre la platine à éclisse 450 A.
Matériau	Acier
Dimensions	163x188x170mm (LxlxH) - trous Ø 18mm entraxes 113mm.
Poids	2.825kg.
Résistance	300kg.
Revêtement	Thermolaquage électrostatique au polyester (environ 100 microns).
Fixation	La visserie de fixation du poteau est comprise.



LAME Z SUPPORT DE BOITE AUX LETTRES

CONSEILS

La lame Z support de boîte aux lettres permet d'installer très facilement une boîte aux lettres avec l'occultation Z, en travée courte (670mm). La boîte aux lettres s'installe au montage de l'occultation, entre deux lames Z

spécialement conçues à cet effet. La lame Z support est prévue pour une boîte aux lettres de dimension spécifique (voir tableau descriptif). Elle ne peut s'adapter à toutes les boîtes aux lettres.

DIMENSIONS

	Lame Z support boîte aux lettres
Dimensions	L 67,1cm x P 29,5cm x H 43cm

RETROUVEZ TOUS LES COLORIS DISPONIBLES SUR LE NUANCIER P 143



DESCRIPTIF

Description	La lame Z support de boîte aux lettres est prévue pour l'occultation Z uniquement.
Composition du kit	- 1 lame support de boîte à lettres - 1 boîte à lettre (disponible en Noir, Gris et Blanc.) - Clips pour fixation du kit.
Longueur	670 mm ; entraxe 800mm +/- 5mm.
Matériau	Acier zingué
Revêtement	Thermolaquage monocouche ou bicouches
Garanties	Garantie jusqu'à 10 ans contre la corrosion. Les garanties contre la corrosion sont accordées automatiquement dès livraison et réception des produits. Pour connaître les conditions de garanties et obtenir un certificat de garantie : garantie.lippi.fr



PLAQUE NUMERO D'HABITATION Z

CONSEILS

La plaque de numéro d'habitation Z dispose d'un petit rebord plié, qui permet de l'installer très facilement entre deux lames de l'occultation au montage.

Contrairement aux autres accessoires de l'Univers Z, la plaque de numéro d'habitation est conçue pour être installée durablement. Elle se fixe du côté extérieur de l'occultation Z par un système spécifique qui la maintient en place et l'empêche d'être retirée depuis l'extérieur.

RETROUVEZ
TOUS LES COLORIS
DISPONIBLES
SUR LE NUANCIER P 143



DIMENSIONS



Petit modèle	L 15cm x H 7,5cm x EP 1mm
Grand modèle	L 18cm x H 10,8cm x EP 1mm

DESCRIPTIF

Description	La plaque de numéro d'habitation Z est compatible avec toutes les lames.
Matériau	Acier zingué
Revêtement	Thermolaquage monocouche ou bicouches
Garanties	Garantie jusqu'à 10 ans contre la corrosion. Les garanties contre la corrosion sont accordées automatiquement dès livraison à réception des produits. Pour connaître les conditions de garanties et obtenir un certificat de garantie : garantie.lippi.fr

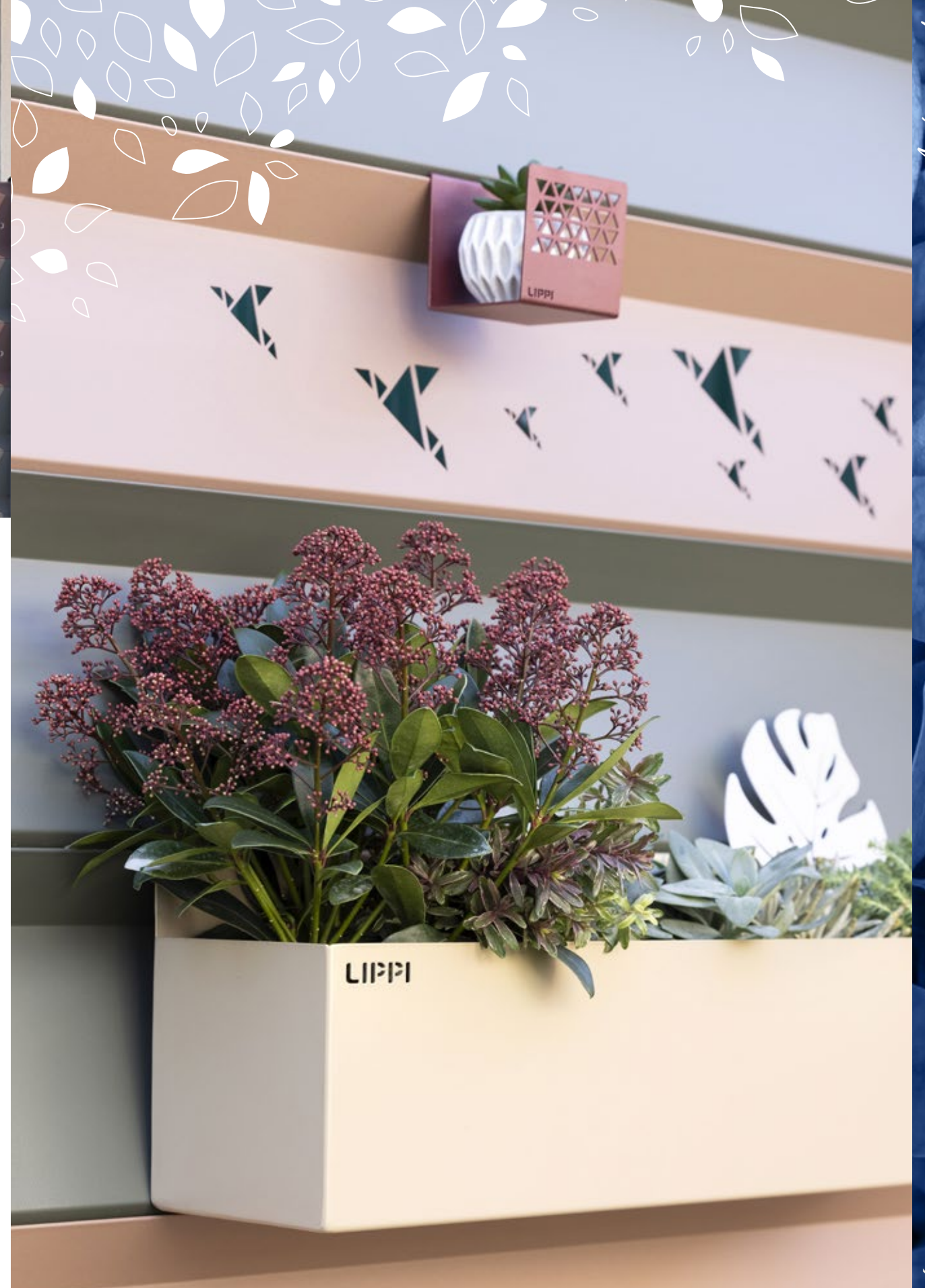



OUVRANTS BATTANTS STEM

Manuels, motorisés ou motorisables

DEUX MODELES DISPONIBLES

STEM



Portail battant 1 vantail Portail battant 2 vantaux symétriques (pour les passages de 2m et 4m)

STEM WALL



Portail battant avec tôle décorative en acier installée entre les deux lisses pour une occultation partielle Portail battant 1 vantail

TROIS STYLES DISPONIBLES



Barreaudages alignés

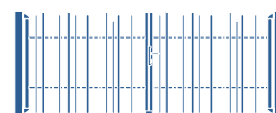

Barreaudages aléatoires haut



Barreaudages aléatoires

DESCRIPTIF

Description	Les portails STEM battants s'ouvrent par pivotement sur 90°, poussant droit par défaut. Le sens d'ouverture est à spécifier lors de la commande. Ils sont prévus pour une pose à sceller ou à visser sur massif béton. Les portails battants automatisés sont disponibles uniquement en version poussant.		
Matériau	Acier zingué		
Revêtement	Thermolaquage monocouche ou bicouches		
Composants du portail	- 1 jeu de piles à sceller ou à visser - 2 vantaux sur pivots, ouverture à 90° - 1 butée centrale - 2 arrêts en position ouverte Attention, bouchons vendus séparément.		
Composants de la motorisation : (disponible uniquement sur les poussants)	Motorisation multimarque (BFT, CARDIN, CAME, FAAC) en fonction du passage et du poids des vantaux. Voir tableau motorisation P.xx.		
Options	1 vantail : - Ventouse électromagnétique 2500N - Venrouse électromagnétique 5000N - Ferme porte Locinox Lion (uniquement pour les poussants) - Triangle pompier - Gond sur platine (en tableau) - Platine décalée - Trappe de visite	2 vantaux : - Gond sur platine (en tableau) uniquement pour le manuel - Platine décalée - Trappe de visite - Jeu de cellule poids lourd	
Remplissage	Remplissage STEM par barreaux 50x25mm, 35x20, 20x20 soudés ou vissés (barreaux de couleurs) avec 3 options d'alignement. Pour la version STEM WALL, ajout d'une tôle en acier (épaisseur : 2mm) soudée entre les deux lisses.		
Norme	Le barreaudage STEM ne répond pas à la norme garde-corps.		
Garanties	Garantie jusqu'à 10 ans contre la corrosion. Les garanties contre la corrosion sont accordées automatiquement dès livraison à réception des produits. Elles ne s'appliquent que sur les produits posés en France Métropolitaine Garantie 24 mois sur les pièces mécaniques et l'automatisme à partir de la date de livraison. Pour connaître les conditions de garanties et obtenir un certificat de garantie : garantie.lippi.fr		

DIMENSIONS

Vantaux	1 vantail	2 vantaux symétriques		2 vantaux asymétriques
	1m / 1.25m / 1.50m	2m 1+1	4m 2+2	3m 1+2
1m / 1.25m / 1.50m	Piles : 80x80x3 Cadre : 50x50x2			
1.75m / 2m	Piles : 80x80x3 Cadre : 50x50x2	Piles : 100x100x3 Cadre : 50x50x2		

RETROUVEZ
TOUS LES COLORIS
DISPONIBLES
SUR LE NUANCIER P 143





DESRIPTIF

Description	Les portails STEM coulissants sur rail s'ouvrent par refoulement latéral (à droite par défaut). Le sens de refoulement est à spécifier lors de la commande. Ils sont prévus pour une pose à visser sur massif béton. Ils sont préconisés pour des sites dont le passage est intensif (jusqu'à 400 manœuvres par jour). Une version collective est disponible sur demande avec moteur débrayé en cas de coupure de courant.	
Matériau	Acier zingué	
Revêtement	Thermolaquage monocouche ou bicouches	
Composants du portail	- 1 vantail - 1 pile de structure ou 1 pile double de réception à visser	- 1 butée arrière - Rail à visser ou à sceller (vendu séparément) Attention, bouchons vendus séparément.
Composants de l'automatisation	Motorisation multimarque (BFT, CARDIN, CAME, FAAC) en fonction du passage et du poids des vantaux. Voir tableau motorisation P.xx.	
Options	- Télécommandes supplémentaires 2 ou 4 voies - Boucles à induction 6m - Clavier codé - Lecteur de badges et badges (10) - Horloge annuelle - Bornes d'accès	- Bord sensible arrière de sécurité - 1 jeu de cellules filaires Poids Lourd - Trappes de visite - Bouchon sur barreaux
Remplissage	Remplissage STEM par barreaux 50x25mm, 35x20, 20x20 soudés ou vissés (barreaux de couleurs) avec 3 options d'alignement. Vide entre barreaux : 110mm max. Pour la version STEM WALL, ajout d'une tôle en acier (épaisseur : 2mm) soudée entre les deux lisses.	
Normes	- Portails conformes à la norme EN 13241-1 - Marquage CE - Le barreaudage STEM ne répond pas à la norme garde-corps.	
Garanties	Garantie jusqu'à 10 ans contre la corrosion. Les garanties contre la corrosion sont accordées automatiquement dès livraison à réception des produits. Elles ne s'appliquent que sur les produits posés en France Métropolitaine Garantie 24 mois sur les pièces mécaniques et l'automatisme à partir de la date de livraison. Pour connaître les conditions de garanties et obtenir un certificat de garantie : garantie.lippi.fr	

PORTAILS COULISSANTS STEM

Manuels, motorisés ou motorisables

DEUX MODELES DISPONIBLES

STEM

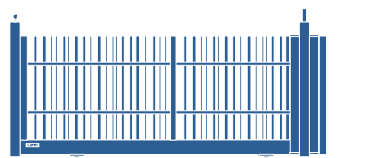

STEM WALL



Modèles automatisés disponibles avec la **Pile Evolution**

DEUX STYLES DISPONIBLES

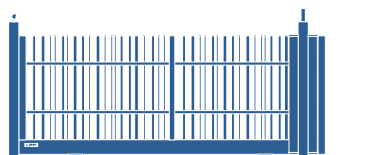

Barreaudages alignés

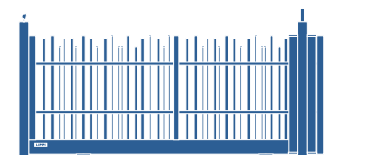

Barreaudages aléatoires

DIMENSIONS

Passage (m)	4m	5m	6m	7m	8m
Hauteurs (m)					
Ht 1.25m Ht 1.50m Ht 1.75m Ht 2.00m	Poutre : 180x80x3 Cadre : 80x80x3 Guide U ep 3mm Pile guide : 120x120x3 Pile réception : 120x120x3				

RETROUVEZ TOUS LES COLORIS DISPONIBLES SUR LE NUANCIER P 143





PORTAILS AUTOPORTANTS STEM

Manuels, motorisés ou motorisables

DEUX MODELES DISPONIBLES

STEM



STEM WALL



DEUX STYLES DISPONIBLES



Barreaudages alignés



Barreaudages aléatoires



Modèles automatisés
disponibles avec la
Pile Evolution

DESRIPTIF

Description	Les portails STEM autoportants s'ouvrent par refoulement latéral (à droite, par défaut). Le sens de refoulement est à spécifier lors de la commande. Ils sont prévus pour une pose à visser sur massif béton. Ils sont préconisés pour des sites dont le passage est intensif (jusqu'à 400 manœuvres par jour). Une version collective est disponible sur demande avec moteur débrayable en cas de coupure de courant.	
Matériau	Acier zingué	
Revêtement	Thermolaquage monocouche ou bicouches	
Composants du portail	- 1 vantail - 1 pile guide double et 1 pile de réception double	- 1 butée arrière - Rail à visser ou à sceller (vendu séparément) Attention, bouchons vendus séparément.
Composants de l'automatisation	Motorisation multimarque (BFT, CARDIN, CAME, FAAC) en fonction du passage et du poids des vantaux. Voir tableau motorisation P.xx.	
Options	- Télécommandes supplémentaires 2 ou 4 voies - Boucles à induction 6m - Clavier codé - Lecteur de badges et badges (10) - Horloge annuelle	- Bornes d'accès - 1 jeu de cellules filaires Poids Lourd - Trappes de visite - Bouchon noir sur barreaux
Remplissage	Remplissage STEM par barreaux 50x25mm, 35x20, 20x20 soudés ou vissés (barreaux de couleurs) avec 3 options d'alignement. Vide entre barreaux : 110mm max. Pour la version STEM WALL, ajout d'une tôle en acier (épaisseur : 2mm) soudée entre les deux lisses.	
Normes	- Portails conformes à la norme EN 13241-1 - Marquage CE - Le barreaudage STEM ne répond pas à la norme garde-corps.	
Garanties	Garantie jusqu'à 10 ans contre la corrosion. Les garanties contre la corrosion sont accordées automatiquement dès livraison à réception des produits. Elles ne s'appliquent que sur les produits posés en France Métropolitaine Garantie 24 mois sur les pièces mécaniques et l'automatisme à partir de la date de livraison. Pour connaître les conditions de garanties et obtenir un certificat de garantie : garantie.lippi.fr	

DIMENSIONS

Passage (m)	4m	5m	6m	7m	8m
Hauteurs (m)					
Ht 1.25m Ht 1.50m Ht 1.75m Ht 2.00m	Poutre : 180x100x3 + rail CA4 Cadre : 80x80x3 Pile guide : 120x120x3 Pile réception : 120x120x3				

**RETROUVEZ
TOUS LES COLORIS
DISPONIBLES
SUR LE NUANCIER P 143**





DESRIPTIF

Description	Barreaudage en acier. - Barreaux : tubes 50x25 – 35x20 – 20x20 en applique - Lisses : tubes 40x40 - Espace entre barreaux : 110mm max. Soubassement en acier disponible sur demande.
Matériau	Acier zingué
Longueur	Panneau 2m ; entraxe poteau : 2070mm +/-5mm
Revêtement	Thermolaquage monocouche ou bicouches
Fixation	L'assemblage est réalisé par une pièce d'ancrage à l'intérieur de la lisse qui permet de recevoir, par simple emboîtement, la pièce fixée sur le poteau. Une fois assemblé, il est impossible de démonter le barreaudage. Cette pièce permet à la clôture d'accepter tous les angles jusqu'à 90°. En cas de recoupe pour réduire la longueur d'un barreaudage, utiliser le kit de recoupe TIVANO. Ce kit contient 4 vis, 4 plats et 4 bouchons de lisse non plastifiés. Il est valable pour un panneau de barreaudage.
Conditionnement	Palettes de 25 panneaux barreaudés
Résistance	Résistance à la poussée verticale : 1000 Kg / à la poussée horizontale au centre du panneau : 400 Kg (déformation du cadre).
Remplissage	Remplissage STEM par barreaux 50x25mm, 35x20, 20x20 soudés ou vissés (barreaux de couleurs) avec 3 options d'alignement. Pour la version STEM WALL, ajout d'une tôle en acier (épaisseur : 2mm) soudée entre les deux lisses. Attention, bouchons vendus séparément. Disponible en version Barreaudage boîte à lettres.
Norme	Le barreaudage STEM ne répond pas à la norme garde-corps. Le STEM aléatoire haut/ aléatoire ne répond pas à la norme «Équipements et sols d'aires de jeux» NF EN 1176-1. Seul l'aligné peut y répondre en remontant la lisse haute afin d'avoir une hauteur de barreaux dépassants en lien avec la norme NF EN 1176-1. Ouvrants et barreaudage concernés.
Garanties	Garantie jusqu'à 10 ans contre la corrosion. Les garanties contre la corrosion sont accordées automatiquement dès livraison à réception des produits. Elles ne s'appliquent que sur les produits posés en France Métropolitaine Garantie 24 mois sur les pièces mécaniques et l'automatisme à partir de la date de livraison. Pour connaître les conditions de garanties et obtenir un certificat de garantie : garantie.lippi.fr

BARREAUDAGES STEM

DEUX MODELES DISPONIBLES

STEM

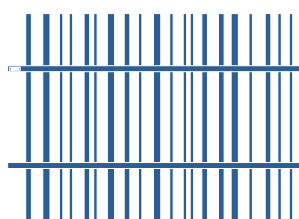

STEM WALL

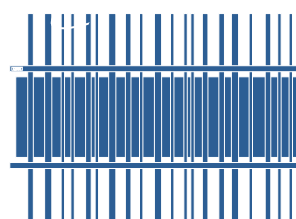

TROIS STYLES DISPONIBLES

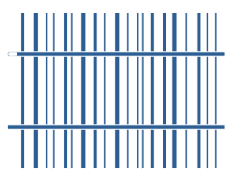

Barreaudages alignés

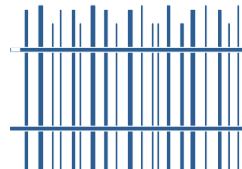

Barreaudages aléatoires haut

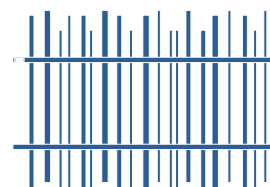

Barreaudages aléatoires

RETROUVEZ
TOUS LES COLORIS
DISPONIBLES
SUR LE NUANCIER P 143



CONSEILS

En cas de découpe du panneau, prévoir l'outil de découpe et de perçage. Il faut prévoir 4 pièces de fixation pour un panneau barreaudé.

DIMENSIONS ET POTEAU ASSOCIÉ

Hauteurs (m) du barreaudage	Poteau associé EXPERT PLUS (450A)		
	Sur platine	Scellement court	Scellement long
1m	1,05	1,25	
1,25m	1,25	1,45	
1,50m	1,55	1,75	1,95
1,75m		1,95	2,25
2m		2,25	2,52



BARREAUDAGES STEM BOITE AUX LETTRES

DEUX MODELES DISPONIBLES

STEM



Travée de 0.65m
1 boîte à lettres

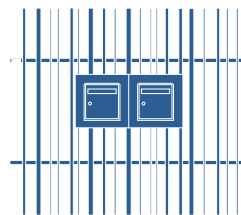

Travées de 2.00m
pour 2, 3, 4, 6 ou 8 boîtes à lettres

STEM WALL



Travées de 2.00m
pour 2, 3, 4, 6 ou 8 boîtes à lettres



Travée de 0.65m
1 boîte à lettres

TROIS STYLES DISPONIBLES



Barreaudages alignés



Barreaudages aléatoires haut

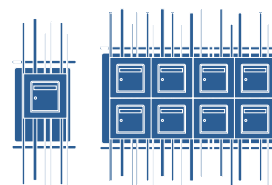

Barreaudages aléatoires

RETROUVEZ
TOUS LES COLORIS
DISPONIBLES
SUR LE NUANCIER P 143



DESCRIPTIF

Description	Barreaudage en acier. - Barreaux : tubes 50x25 - 35x20 - 20x20 en applique - Lisses : tubes 40x40 - Espacement entre barreaux : 110mm max - Entraxe poteaux, travée de 0.65m : 711mm +/-5mm - Entraxe poteaux, travée de 2.00m : 2070mm +/-5mm - Espace entre barreaux : 110mm max.
Matériau	Acier zingué
Revêtement	Thermolaquage monocouche ou bicouches
Fixation	L'assemblage est réalisé par une pièce d'ancrage à l'intérieur de la lisse qui permet de recevoir, par simple emboîtement, la pièce fixée sur le poteau. Une fois assemblé, il est impossible de démonter le barreaudage. Cette pièce permet à la clôture d'accepter tous les angles jusqu'à 90°. En cas de recoupe pour réduire la longueur d'un barreaudage, utiliser le kit de recoupe TIVANO. Ce kit contient 4 vis, 4 plats et 4 bouchons de lisse non plastifiés. Il est valable pour un panneau de barreaudage.
Conditionnement	A l'unité
Remplissage	Remplissage STEM par barreaux 50x25mm, 35x20, 20x20 soudés ou vissés (barreaux de couleurs) avec 3 options d'alignement. Pour la version STEM WALL, ajout d'une tôle en acier (épaisseur : 2mm) soudée entre les deux lisses. Sur les travées de 2,00m, les dimensions d'encastrement de boîtes aux lettres dans le barreaudage varient en fonction du nombre de boîtes aux lettres souhaité. Attention, bouchons et boîte(s) aux lettres vendus séparément.
Couleurs standards disponibles	30 pour le barreaudage (attention : module disponible uniquement en version monochrome) 3 pour les boîtes à lettres : noir, gris foncé, blanc

ACCESSOIRE DE FIXATION



PIECE D'ANCRAGE

DIMENSIONS

Nombre de boîtes à lettres	Longueur de travée (m)	Hauteurs disponibles (m)
1	0,65	1 - 1,25 - 1,50 1,75 - 2
2, 3 ou 4	2	1 - 1,25 - 1,50 1,75 - 2
6 ou 8	2	2

BOITE AUX LETTRES

Boîtes à lettres	
Description	Boîte à lettres en version 2 portes. Décor embouti au niveau de la porte pour une meilleure rigidité. Volet en aluminium pour une résistance plus forte à la corrosion. Conforme à la norme NF D27-405
Matériau	Tôle d'acier électrozinguée
Dimensions	L 302 x H 300 x P 410 mm
Revêtement	Thermolaquage au polyester
Couleurs disponibles	Blanc 9010, Gris 7016, Noir 9005



DESRIPTIF

Description	Lattes et liteaux en bois pour insertion sur les panneaux EXPERT 45 et 55 et les panneaux Tradition. Les lattes et les liteaux ont un aspect naturel.
Matériau	Bois en sapin épicéa traité autoclave Classe 3 selon la norme NF B 50-105-3 (certification CTB-B+ code station 0138), issu de forêts du nord de l'Europe (Russie / Scandinavie), ayant un faible impact environnemental.
Compositions	Un kit brise-vue Bois comprend : - 46 lattes verticales - 6 liteaux horizontaux de 1,25m
Préconisation de pose	Le Brise-vue bois s'installe uniquement sur des poteaux scellés au sol, dans les normes de scellement prévues par le D.T.U. Pour ce faire, nous vous conseillons de consulter la carte des vents et le tableau de préconisations de pose ci-dessous.
Garantie	Garantie 10 ans contre la putrescibilité. Les lattes en bois sont réalisées pour des zones exposés aux intempéries et/ou à la condensation qui ne sont pas en contact direct avec le sol. Elles sont garanties contre le bleuissement, les champignons lignivores et les larves d'insectes xylophages. Cependant, cette garantie ne couvre pas un mauvais usage, négligence, installation du produit non conforme à la notice de pose
Poteaux	Poteaux EXPERT (260S) ou EXPERT PLUS (450A)

DIMENSIONS

A installer sur les panneaux	Traitement des lattes	Hauteur lattes (m)	Largeur lattes (mm)	Épaisseur lattes (mm)	Nombre de lattes par kit	Nombre de liteaux par kit
EXPERT 45 et 55, Tradition	Naturel	1.03	48	7	45 + 1	6 ⁽¹⁾
EXPERT 45 et 55, Tradition	Naturel	1.23	48	7	45 + 1	6 ⁽¹⁾
EXPERT 45 et 55, Tradition	Naturel	1.53	48	7	45 + 1	6 ⁽¹⁾
EXPERT 45 et 55, Tradition	Naturel	1.73	48	7	45 + 1	6 ⁽¹⁾
EXPERT 45 et 55, Tradition	Naturel	1.93	48	7	45 + 1	6 ⁽¹⁾

⁽¹⁾Longueur du liteau : 1m25, base triangulaire de 10x30x14mm

PRÉCONISATION DE LA POSE

Avant toute installation de kit Brise-vue bois, nous vous conseillons de consulter cette carte des vents et le tableau de préconisation ci-dessous.

Vitesse en km/h	Hauteur clôture panneau EXPERT longueur 2.50m ou panneau Tradition longueur 2m avec occultation bois				
	1.03	1.23	1.53	1.73	1.93
0-50	Utilisation préconisée	Utilisation préconisée	Utilisation préconisée	Utilisation préconisée	Utilisation préconisée
50-60	Utilisation préconisée	Utilisation préconisée	Utilisation préconisée	Utilisation préconisée	Utilisation préconisée
60-70	Utilisation préconisée	Utilisation préconisée	Utilisation préconisée	Utilisation préconisée	Utilisation préconisée
70-80	Utilisation préconisée	Utilisation préconisée	Utilisation préconisée	Utilisation préconisée	Utilisation préconisée
80-100	Utilisation préconisée	Utilisation préconisée	Utilisation préconisée	Utilisation préconisée	Utilisation préconisée
100-110	Utilisation préconisée	Utilisation préconisée	Utilisation préconisée	Utilisation préconisée	Utilisation non préconisée
110-120	Utilisation préconisée	Utilisation préconisée	Utilisation préconisée	Utilisation non préconisée	Utilisation non préconisée
120-130	Utilisation préconisée	Utilisation non préconisée	Utilisation non préconisée	Utilisation non préconisée	Utilisation non préconisée



Carte des vents

Zones plus ou moins exposées au vent :

- Zone 1 > 103 km/h
- Zone 2 > 112,7 km/h
- Zone 3 > 126 km/h
- Zone 4 > 138 km/h

DTU P06-002 Règles NV65 modificatif n°2 relatif à la carte des zones de vent 02/2009

Nous n'engageons pas notre responsabilité en cas de phénomène météorologique violent.

BRISE-VUE BOIS



Panneaux EXPERT 55 avec poteaux EXPERT (260S) et remplissage brise-vue bois

CONSEILS

Les systèmes de fixation ne sont pas fournis, ils restent au choix de l'installateur. Nous conseillons la fixation à l'aide de clous de 15mm ou d'agrafes 14mm (en prévoir une par liteau). Afin que la dilatation naturelle du bois puisse se faire, il faut fixer la latte au liteau sur un seul point.

Le brise-vue bois s'installe uniquement sur des poteaux scellés au sol, dans les normes de scellement prévues par le D.T.U.

Le bois est un matériau vivant qui « respire ». Les poches de résine, les petits nœuds sautés ainsi que les fentes sont des caractéristiques propres au bois. Toutes nos lattes sont contrôlées lors du conditionnement et les lames défectueuses sont écartées par un tri sévère. Il se peut malgré toute notre attention qu'une latte soit déformée. Il est possible de remplacer celle-ci même une fois le produit monté. Pour éviter que les lattes vrillent, nous vous conseillons de les décercler juste avant leur pose.

Le bois étant un matériau naturel, la couleur des lattes peut évoluer avec le temps. Ceci n'est pas un défaut mais une caractéristique propre au bois naturel.

COMPATIBLE AVEC
LES PANNEAUX
EXPERT P.30-41 ET
LES PANNEAUX
TRADITION P.10-11

RETROUVEZ
TOUS LES COLORIS
DISPONIBLES
SUR LE NUANCIER P 143





DESRIPTIF

Description	Le kit d'occultation en lattes composite est compatible avec les panneaux de clôture rigide (largeur de maille 55 mm). Ce kit se pose sans triangle de renfort. Le système d'accroche à ergot facilite la pose et garantit le maintien des lattes sur le panneau. Afin d'assurer la rigidité de l'ensemble, les lattes composite sont à tresser entre les fils du panneau. La qualité de la lame composite permet une durée de vie bien supérieure aux kits en matière PVC.
Matériau	100% Bois composite (60% fibre de bois - 30% PEHD - 10% additifs)
Compositions	Un kit brise-vue composite comprend : - 43 lattes verticales de largeur 49 mm - 2 lattes d'extrémité de largeur 39 mm - 2 lisses hautes et 2 lisses basses - 1 pièce de raccord - 1 réglette de fixation
Préconisation de pose	Les brise-vues occultants composite s'installent sur des panneaux montés sur des poteaux scellés au sol. Pour ce faire, nous vous conseillons de consulter la carte des vents et le tableau de préconisations de pose ci-dessous.
Garantie	Garantie 10 ans contre la putrescibilité. Les produits sont garantis exempts de défauts matériels substantiels de conception et de fabrication. Ils sont garantis contre la fissure, la pourriture, les dommages structurels causés par les termites ou les moisissures fongiques. Cette garantie ne couvre pas un mauvais usage lié à la négligence, aux mauvaises conditions de stockage, installation du produit non conforme à la notice de pose, les modifications d'aspect liées à l'usure du temps.
Panneaux	Panneaux EXPERT 45 et 55 et panneaux Tradition.

BRISE-VUE COMPOSITE

COMPATIBLE AVEC
LES PANNEAUX
EXPERT P.34-43 ET
LES PANNEAUX
TRADITION P.6-7

CARACTÉRISTIQUES

Les brise-vues composite allient qualité et intimité. Ils sont résistants aux UV et ne nécessitent aucun entretien.

Leur installation est simple : les lattes sont à tresser entre les fils du panneau rigide et sont fixées grâce à une des réglettes, des lisses supérieures et inférieures.

Ce produit s'utilise uniquement sur des panneaux fixés à des poteaux scellés au sol, dans les normes de scellement prévues par le D.T.U.



Les lattes sont fixées grâce à des réglettes



Une lisse basse permet de fixer les lattes et apporte un niveau de finition supérieur. Prévoir un espacement de 2 cm entre le panneau et le soubassement pour faciliter l'insertion de la lisse basse. Lisse haute et basse en aluminium.

RETROUVEZ
TOUS LES COLORIS
DISPONIBLES
SUR LE NUANCIER P 143



DIMENSIONS

A installer sur les panneaux	Couleurs	Hauteur lattes (m)	Epaisseur lattes (mm)	Nombre de lattes par kit	Poids kg
EXPERT 45 et 55 Tradition	Gris anthracite Gris quartz Brun	1.23	4	43 + 2	15,9
		1.53			20,3
		1.73			23,1
		1.93			25,2

PRÉCONISATION DE LA POSE

Avant toute installation de kit Brise-vue composite, nous vous conseillons de consulter cette carte des vents et le tableau de préconisation ci-dessous.

Vitesse en km/h	Hauteur clôture panneau EXPERT longueur 2.50m ou panneau tradition longueur 2m avec occultation type Composite			
	1.23	1.53	1.73	1.93
0-50	Utilisation préconisée	Utilisation préconisée	Utilisation préconisée	Utilisation préconisée
50-60	Utilisation préconisée	Utilisation préconisée	Utilisation préconisée	Utilisation préconisée
60-70	Utilisation préconisée	Utilisation préconisée	Utilisation préconisée	Utilisation préconisée
70-80	Utilisation préconisée	Utilisation préconisée	Utilisation préconisée	Utilisation préconisée
80-100	Utilisation préconisée	Utilisation préconisée	Utilisation préconisée	Utilisation préconisée
100-110	Utilisation préconisée	Utilisation préconisée	Utilisation préconisée	Utilisation non préconisée
110-120	Utilisation préconisée	Utilisation préconisée	Utilisation non préconisée	Utilisation non préconisée
120-130	Utilisation préconisée	Utilisation non préconisée	Utilisation non préconisée	Utilisation non préconisée



Carte des vents

Zones plus ou moins exposées au vent :
 Zone 1 < 103 km/h Zone 2 > 102.7 km/h
 Zone 3 > 126 km/h Zone 4 > 138 km/h

DTU P06-002 Règles
NV65 modificatif n°2
relatif à la carte des
zones de vent 02/2009

■ Utilisation préconisée ■ Utilisation non préconisée

Nous n'engageons pas notre responsabilité en cas de phénomène météorologique violent.

BRISE-VUE PVC

NOTICE DE POSE

Les lattes brise-vue PVC s'installent uniquement sur des poteaux scellés au sol, dans les normes de scellement prévues par le D.T.U. Pour ce faire, nous vous conseillons de consulter la carte des vents et le tableau de préconisation de pose ci-après.

1. Mise en place des profils en V : Insérez un profil en V dans les différents plis du panneau
2. Mise en place des lattes et profil de finition : Positionnez la languette vers le haut.

Après avoir mis en place la totalité des lattes, positionnez le profil de finition en partie haute du panneau.

- 1 Glissez les cornières de verrouillage.
- 2 Glissez votre lame de rive dans la première maille verticale côté droit, puis la première maille côté gauche.
- 3 Glissez vos lames dans les mailles jusqu'au remplissage du panneau en les laissant toucher le sol.
- 4 Disposez le clip de finition en haut du panneau face plane extérieure chantier.
- 5 Verrouillez chaque lame en les glissant vers le haut afin que la languette se clippe sur le fil du panneau et dans le clip de finition.

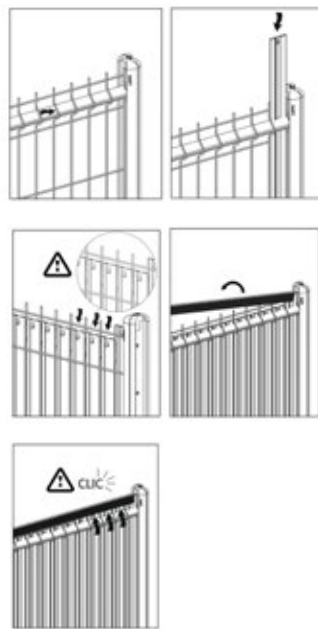

Modélisations Brise-vue PVC EXPERT

RETROUVEZ
TOUS LES COLORIS
DISPONIBLES
SUR LE NUANCIER P 143



DESSCRIPTIF

Description	Lattes en PVC pour insertion sur les panneaux EXPERT 45 et 55 et les panneaux Tradition
Couleurs	- Vert foncé 6005 - Gris anthracite 7016 - Cérusé - Gris clair 7042 - Noir 9005 - Imitation bois - Beige 1015 - Blanc 9010 Les teintes peuvent varier selon les lots.
Compositions	Un kit de lattes brise-vue PVC comprend : - 45 lattes verticales - des renforts horizontaux à insérer dans les plis du panneau - 1 profilé de finition à poser en haut du panneau sur les picots
Poteaux	Poteaux EXPERT (260S) ou EXPERT PLUS (450A)

DIMENSIONS

Hauteur panneau (m)	Hauteur lattes (m)	Largeur latte (mm)	Épaisseur lattes (mm)	Nombre de lattes par kit	Nombre de liteaux par kit
1.03	1.03	49	6.8	45	3
1.23	1.23				
1.53	1.53				
1.73	1.73				
1.93	1.93				

COMPATIBLE AVEC
LES PANNEAUX
EXPERT P.34-43 ET
LES PANNEAUX
TRADITION P.6-7

PRÉCONISATION DE LA POSE

Avant toute installation de kit Brise-vue composite, nous vous conseillons de consulter cette carte des vents et le tableau de préconisation ci-dessous.

Vitesse en km/h	Hauteur Clôture panneau EXPERT longueur 2.50m ou panneau Tradition longueur 2.00m avec Brise-vue PVC + poteau EXPERT (260S)		
	1.53	1.73	1.93
0-50	Utilisation préconisée	Utilisation préconisée	Utilisation préconisée
50-60	Utilisation préconisée	Utilisation préconisée	Utilisation préconisée
60-70	Utilisation préconisée	Utilisation préconisée	Utilisation préconisée
70-80	Utilisation préconisée	Utilisation préconisée	Utilisation préconisée
80-100	Utilisation préconisée	Utilisation préconisée	Utilisation non préconisée
100-110	Utilisation préconisée	Utilisation non préconisée	Utilisation non préconisée
110-120	Utilisation non préconisée	Utilisation non préconisée	Utilisation non préconisée
120-130	Utilisation non préconisée	Utilisation non préconisée	Utilisation non préconisée

Nous n'engageons pas notre responsabilité en cas de phénomène météorologique violent.



Carte des vents

Zones plus ou moins exposées au vent :

- Zone 1 > 103 km/h
- Zone 2 > 112,7 km/h
- Zone 3 > 126 km/h
- Zone 4 > 138 km/h

DTU P06-002 Règles
NV65 modificatif n°2
relatif à la carte des
zones de vent 02/2009



BOUGEOR Z

CONSEILS

Le bougeoir Z dispose d'un petit rebord plié, qui permet de le glisser très facilement entre deux lames de l'occultation. Il s'enlève et se déplace au grès des envies et permet de créer une ambiance chaleureuse et parfumée sur sa terrasse ou dans son jardin.

DIMENSIONS

Dimensions	L 8cm x P 8cm x H 8cm
Poids supporté	2 kg

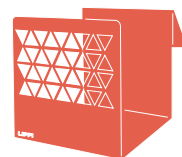

COMPATIBLE AVEC
L'OCCULTATION Z
P.74-75

DESCRIPTIF

Description	Le bougeoir Z est compatible avec toutes les lames.
Matériau	Acier zingué
Revêtement	Thermolaquage monocouche ou bicouches
Garantie	Garantie jusqu'à 10 ans contre la corrosion. Toutes les demandes de garanties doivent être réalisées lors du devis. Elle sera attribuée après examen du dossier. Pour toute demande : garantie.lippi.fr .

RETROUVEZ
TOUS LES COLORIS
DISPONIBLES
SUR LE NUANCIER P 143



JARDINIERE Z

CONSEILS

La jardinière Z[®] dispose d'un petit rebord plié, qui permet de la glisser très facilement entre deux lames de l'occultation. Elle s'enlève et se déplace au grès des envies. C'est l'accessoire idéal pour végétaliser son occultation et prendre soin de ses plantes tout au long de l'année en fonction de l'exposition à la lumière et aux intempéries.

DESCRIPTIF

Description	Le bougeoir Z est compatible avec toutes les lames
Matériau	Acier zingué
Revêtement	Thermolaquage monocouche ou bicouches
Garantie	Garantie jusqu'à 5 ans contre la corrosion. Toutes les demandes de garanties doivent être réalisées lors du devis. Elle sera attribuée après examen du dossier. Pour toute demande : garantie.lippi.fr .

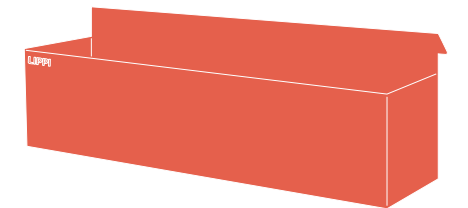

DIMENSIONS

Dimensions	L 60cm x P 15cm x H 20cm
Poids supporté	10 kg

RETROUVEZ
TOUS LES COLORIS
DISPONIBLES
SUR LE NUANCIER P 143



COMPATIBLE AVEC
L'OCCULTATION Z
P.74-75



ETAGERE Z

CONSEILS

L'étagère Z dispose d'un petit rebord plié, qui permet de la glisser très facilement entre deux lames de l'occultation. Elle s'enlève et se déplace au gré des envies.

DESRIPTIF

Description	L'étagère Z est compatible avec toutes les lames.
Matériau	Acier zingué
Revêtement	Thermolaquage monocouche ou bicouches
Garantie	Garantie jusqu'à 10 ans contre la corrosion. Toutes les demandes de garanties doivent être réalisées lors du devis. Elle sera attribuée après examen du dossier. Pour toute demande : garantie.lippi.fr .

DIMENSIONS

Dimensions	L 30cm x P 10cm x H 20cm
Poids supporté	6 kg

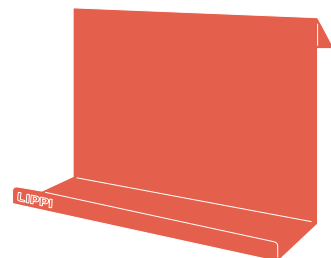

**COMPATIBLE AVEC
L'OCCULTATION Z**
P.84-85

**RETROUVEZ
TOUS LES COLORIS
DISPONIBLES
SUR LE NUANCIER P 143**





MOBILIERS DÉCO

HABILLAGE DE MUR

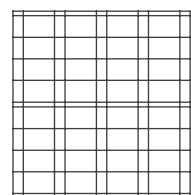

Biodiversité

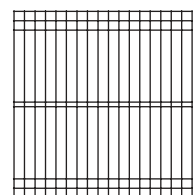

Tradition

PODIUM TRIPOTS

+



Podium TriPots seul

=



Podium TriPots avec habillage de mur

PODIUMS



Podium S / M / L

DESRIPTIF

Description	Mobiliers décoratifs en acier thermolaqué. Adaptés à un usage intérieur comme extérieur.
Matériau	Acier zingué
Revêtement	Thermolaquage monocouche ou bicouches
Conditionnement	Conditionnement à l'unité
Garantie	24 mois contre la corrosion

DIMENSIONS

		Dimensions (en mm)	Poids (en gr)
Podium	L	Ht 900 x L 300 x Pr 300	4
	M	Ht 700 x L 200 x Pr 200	3
	S	Ht 500 x L 100 x Pr 100	2
Podium triPots		Sans habillage de mur : Ht 750 x L 970 x Pr 350 Avec habillage de mur : Ht 1750 x L 970 x Pr 350	Sans habillage de mur : 13
Habillages de mur		Ht 1000 x L 950	Jusqu'à 3500 gr (Hab Biodiversité 3.2kg, Hab Tradition 3.5kg).

RETROUVEZ
TOUS LES COLORIS
DISPONIBLES
SUR LE NUANCIER P 143





ACCESSOIRES DÉCO

ALGUES & CORAUX

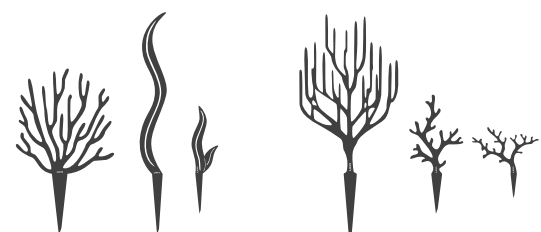

Algues multi / Algue L / Algue S

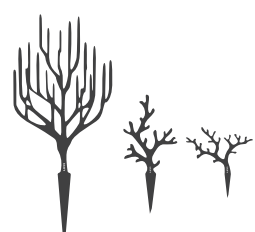

Coraux L / M / S

CACTUS

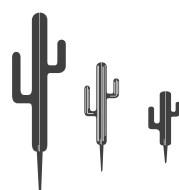

Cactus L / M / S

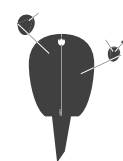

Cactus raquette

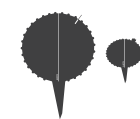

Cactus globe L / S

FEUILLES



Monstera L / S



Bananier M / S

ANANAS 3D



ETAGÈRES MURALES



Etagère cube



Etagère asymétrique

DESRIPTIF

Description	Accessoires décoratifs en acier thermolaqué. Adaptés à un usage intérieur comme extérieur.
Matériau	Acier zingué
Revêtement	Thermolaquage monocouche ou bicouches
Garantie	24 mois contre la corrosion

DIMENSIONS

		Dimensions (en mm)	Poids (en g)
Cactus raquette		Ht 610 (planté : 450) x L 490 x Pr 270	2783
Cactus	L	Ht 780 (planté : 590) x L 230 x Pr 135	1130
	M	Ht 460 (planté : 350) x L 150 x Pr 130	383
	S	Ht 305 (planté : 230) x L 140 x Pr 90	330
Cactus globe	L	Ht 445 (planté : 300) x L 315 x Pr 315	1710
	S	Ht 185 (planté : 125) x L 155 x Pr 155	349
Algues	Algues Multi	Ht 595 (planté : 390) x L 345	548
	Algue L	Ht 790 (planté : 585) x L 100	295
	Algue S	Ht 380 (planté : 245) x L 100	126
Coraux	L	Ht 800 (planté : 496) x L 360	637
	M	Ht 425 (planté : 288) x L 195	181
	S	Ht 250 (planté : 170) x L 245	96
Monstera	L	Ht 390 x L 305	657
	S	Ht 240 x L 180	243
Bananier	M	Ht 410 x L 130	377
	S	Ht 290 x L 90	185
Etagère	Cube	Ht 180 x L 180 x Pr 150	1668
	Asymétrique	Ht 180 x L 420 x Pr 180	1993
Ananas 3D		Ht 350 x L 255 x 255	1666

RETROUVEZ
TOUS LES COLORIS
DISPONIBLES
SUR LE NUANCIER P 143



Portails MOTORISÉS ET MOTORISABLES MULTIMARQUE

Validé conforme aux normes EN 13241-1 ... en vigueur.



Les portails LIPPI sont disponibles en 3 versions :
manuelle, motorisable et motorisée.

Vous retrouverez sur les portails motorisés et motorisables, en équipements de série les trappes de visites pour faciliter le branchement électrique de la motorisation et des organes de sécurité.

3 kits de motorisation sont disponibles pour les portails battants, coulissants et autoportants.

Plusieurs collections et plusieurs motorisations pour un projet à votre image.

1 PROJET = 1 SOLUTION



Rapidité

Gain de temps dans l'installation de la motorisation grâce au pré-perçage universel

Adaptabilité

4 marques de motoristes proposées.

Produits validés conforme aux normes EN 13241-1... en vigueur & pré-équipés pour la motorisation

Garantie





Garantie jusqu'à 10 ans sur les pièces mécaniques et jusqu'à 24 mois pour les pièces de l'automatisme

Personnalisation

Jusqu'à 30 couleurs standards

Kits motorisations pour portails motorisables

Moteur + carte électronique + support moteur + 2 télécommandes + bords sensibles + éclairage + photocellules

Motoristes	Portails battants (EXPERT, Z, STEM)	Portails coulissants	Portails autoportants
	PHOBOS ULTRA BT A40 GUINO ULTRA BT A20 & A50	ARES ULTRA BT 1000 ARES ULTRA BT 1500	ARES ULTRA BT 1000 ARES ULTRA BT 1500
	AX3024 AX5024	BXV800 BKV1500	BXV800 BKV1500
	BLEGOS BLESOL	SL824 SLX1524	SL824 SLX1524
	450H 400SB	C720 / C721 844 ER	C720 / C721 746 844 ER



Nos MAGASINS



OÙ NOUS TROUVER ?

Le lieu idéal pour trouver l'inspiration et vous accompagner dans la transformation de votre extérieur en véritable espace à vivre.



RÉSEAU REVENDEUR LIPPI

Un réseau à votre service partout en France.
Pour trouver le revendeur le plus proche, c'est ici :
www.lippi.fr/nos-magasins

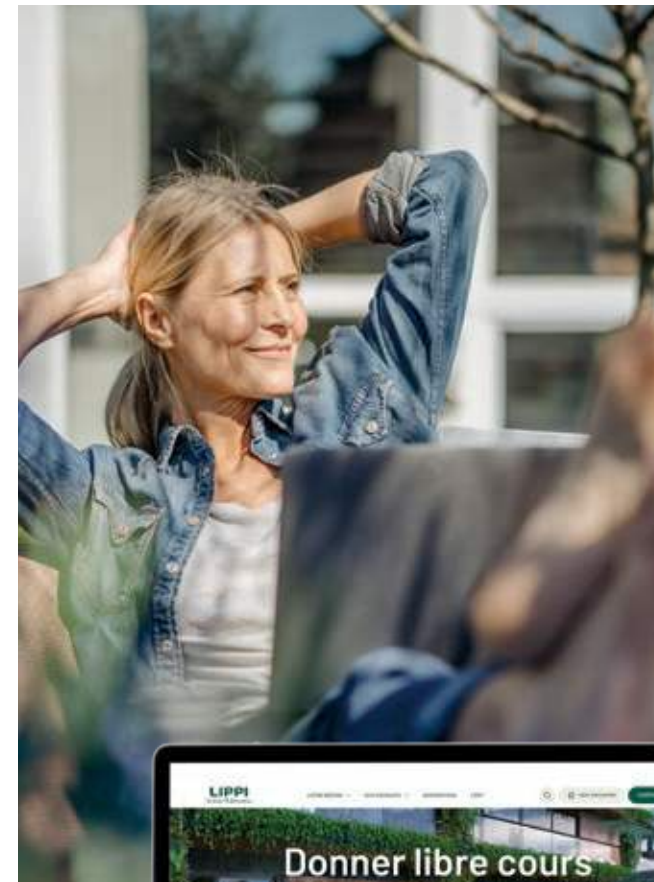

Retrouvez

TOUTES NOS INSPIRATIONS, NOS CONSEILS
ET NOS SERVICES D'ACCOMPAGNEMENT

sur notre site www.lippi.fr

LES CONDITIONS DE GARANTIES

VÉRIFIEZ LES CONDITIONS DE GARANTIES

Toute détérioration sera éventuellement prise en charge en fonction de la date de livraison et des caractéristiques du site où le produit a été installé.

www.garantie.lippi.fr

CONDITIONS DE GARANTIES ANTICORROSION

Afin que vous puissiez avoir une totale satisfaction dans l'aménagement de votre espace extérieur, ce tableau a pour but de permettre aux professionnels de vous préconiser le bon produit selon les caractéristiques de votre site d'installation. Il s'agit d'un référentiel confié à un laboratoire extérieur ayant testé nos produits en conditions réelles. Si toutefois vous souhaitez opérer un autre choix que celui qui vous est conseillé, sachez que notre produit pourrait ne pas vous donner entière satisfaction et se dégrader plus rapidement que prévu.

Gamme	Produits	Nature du revêtement	Rurale	Urbaine et industrielle		Marine ou industrielle agressive		Mixte (Marine et industrielle)
			Non polluée	Normale modérée	Sévère	1 à 3 km	< 1km	
			C2*	C3*	C4*	C5*		C4* + C5*
Z°	Accessoires et mobiliers	Acier thermolaqué	2 ans	2 ans				
	Occultation	Acier thermolaqué	15 ans	10 ans	5 ans			
	Portails	Acier thermolaqué	10 ans	10 ans	5 ans			
STEM®	Barreaudage et portails	Acier thermolaqué	10 ans	10 ans	5 ans			
	Panneaux & ouvrants biodiversité	Acier thermolaqué	10 ans	10 ans	5 ans			
ACCESS	Produits galvanisés à chaud	Galvanisation à chaud	15 ans	10 ans	10 ans	10 ans	10 ans	10 ans
	Poteaux expert	Aluminium plastifié	15 ans	10 ans	10 ans	10 ans	10 ans	10 ans
	Poteaux expert / bavolet	Acier Z150	10 ans	10 ans	10 ans	5 ans		
	Panneaux Medium expert	Monocouche sur standard (classe D)	10 ans	5 ans				
	Panneaux Premium ZnAl	ZnAl	15 ans	10 ans	10 ans	10 ans	5 ans	3 ans
	Panneaux Premium expert	Bi-couche sur standard (classe D)	15 ans	10 ans	5 ans			
	Portail, barreaudage essentiel et expert	Acier NF EN 10305-5 plastifié monocouche	10 ans	10 ans	5 ans			
	Poteaux habitat	Acier thermolaqué	10 ans	10 ans	5 ans			
	Panneaux & ouvrants tradition	Acier thermolaqué	10 ans	10 ans	5 ans			
	Clôture piscine Décorella	Monocouche sur standard (classe D)	10 ans	5 ans				
	Poteau pour clôture piscine Décorella	Monocouche sur standard (classe D)	10 ans	5 ans				
Occultation bois (putrescibilité)	Bois autoclave 3 label CTB P+	10 ans	10 ans	10 ans	10 ans	10 ans	10 ans	
ACCESS	Poteaux Aquigraf®	Acier galvanisé et plastifié	10 ans	10 ans				
	Grillage simple torsion Bordure galvanisée Clôtures agricoles	Acier standard (classe C)	10 ans	5 ans	5 ans			
		Acier (classe A)	15 ans	10 ans	5 ans			
	Grillage simple torsion Bordure plastifiée	Standard revêtu PVC	15 ans	10 ans	5 ans	5 ans		
	Clôture soudées (hors soudé promo)	Standard revêtu PVC	15 ans	15 ans	10 ans	10 ans	5 ans	5 ans

* ISO 12944-2

C2 : Atmosphères à faible niveau de pollution - zones rurales
 C3 : Atmosphères urbaines et industrielles avec pollution modérée
 C4 : Atmosphères industrielles avec pollution forte au dioxyde de soufre ou communes littorales
 C5 : Atmosphères industrielles agressives ou atmosphères en zones côtières et maritimes

NUANCIER

				
Blanc coton métallisé	Blanc neige 9016 sablé	Blanc banquise 9010 brillant	Gris alu 9006 métallisé	Gris perle 7040 sablé
				
Jaune citron 1012 brillant	Beige champagne métallisé	Corten sablé	Orange mangue 2012 brillant	Orange cuivre sablé
				
Rose poudré 3015 brillant	Rose cachemire sablé	Rose constellation sablé métallisé	Rouge galaxie métallisé	Rouge velours 3007 sablé
				
Scorie sablé métallisé	Gris ardoise 7016 sablé	Gris ardoise 7016 brillant	Noir carbone 9005 sablé	Noir carbone 9005 brillant
				
Graphite sablé métallisé	Gris orage 7031 brillant	Gris cactus 7010 sablé	Bleu abysse sablé métallisé	Bleu lavande 5014 sablé
				
Bleu canard 5021 brillant	Vert menthe 6027 brillant	Vert palmier 6012 sablé	Vert forêt 6005 sablé	Vert forêt 6005 brillant

VOS DEMANDES DE DEVIS

Mail: devis@lippi.fr

VOS COMMANDES

Mail: commandes@lippi.fr

SERVICE CLIENTS

Mail : service.clients@lippi.fr

Tél : **05 45 67 96 83**



SIÈGE SOCIAL LIPPI

34 route de la Couronne
16440 Mouthiers sur Boême

Tél: **05 45 67 96 83**

LIPPI
Enchanter l'habitat extérieur

www.lippi.fr